



AlimiaExperience



Scheda di preinstallazione

CONSERVARE CON CURA

Instructions for preinstallation

KEEP CAREFULLY

Fiche technique de pre-installation

GARDEZ SOIGNEUSEMENT

Vorinstallationsblatt

SORGFÄLTIG AUFBEWAHREN

Ficha técnica de preinstalación

CONSERVAR CON CUIDADO

Инструкции по подготовке к установке

ХРАНИТЬ БЕРЕЖНО

AlimiaExperience

Index

• Italiano	11
• English	15
• Français	19
• Deutsch	23
• Español	27
• Русский	31

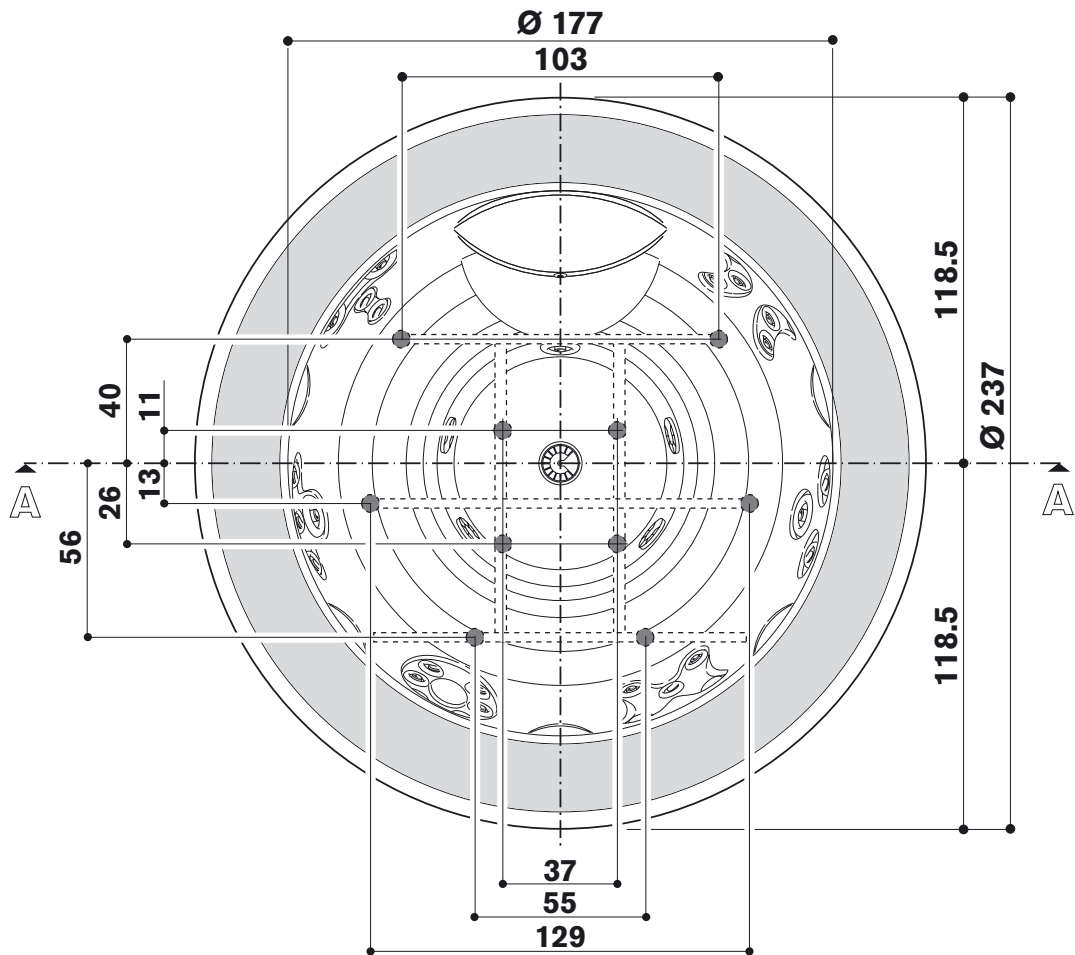

C

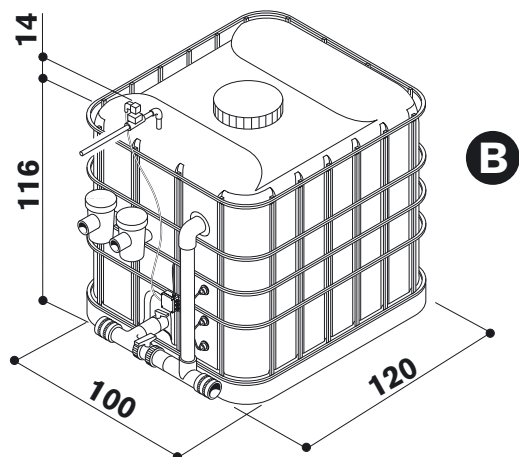
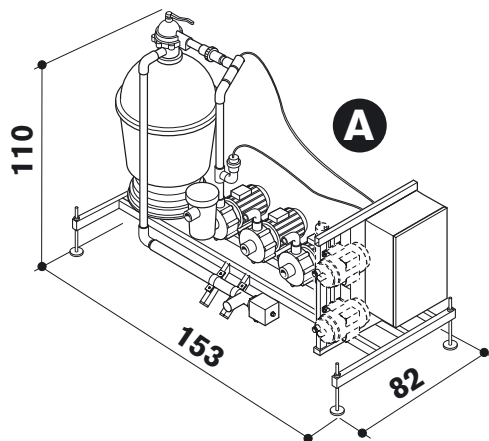
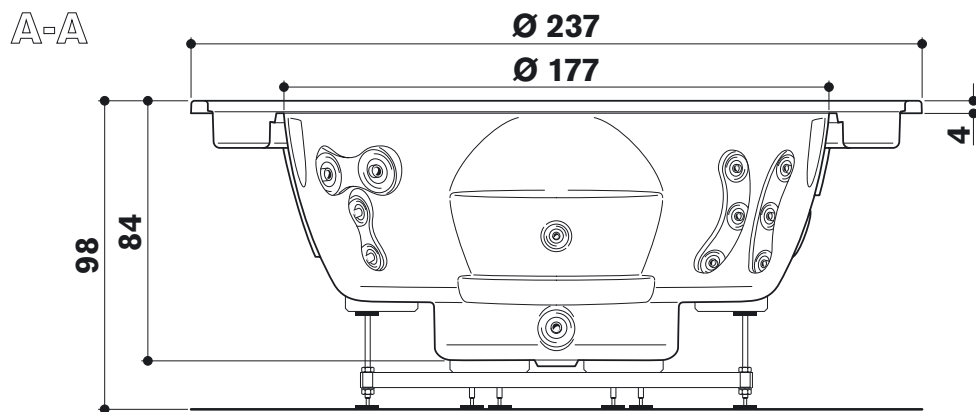

cm

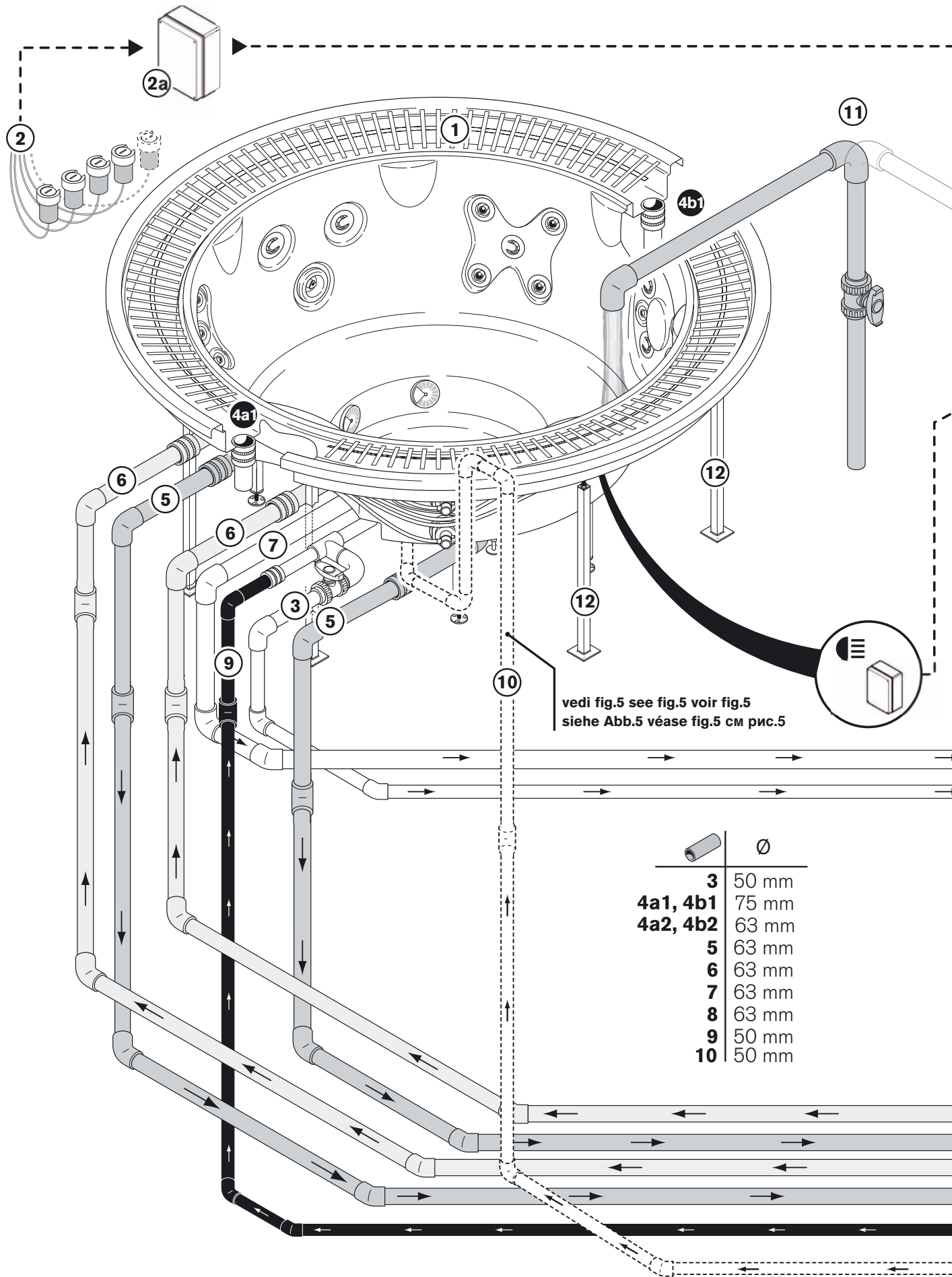

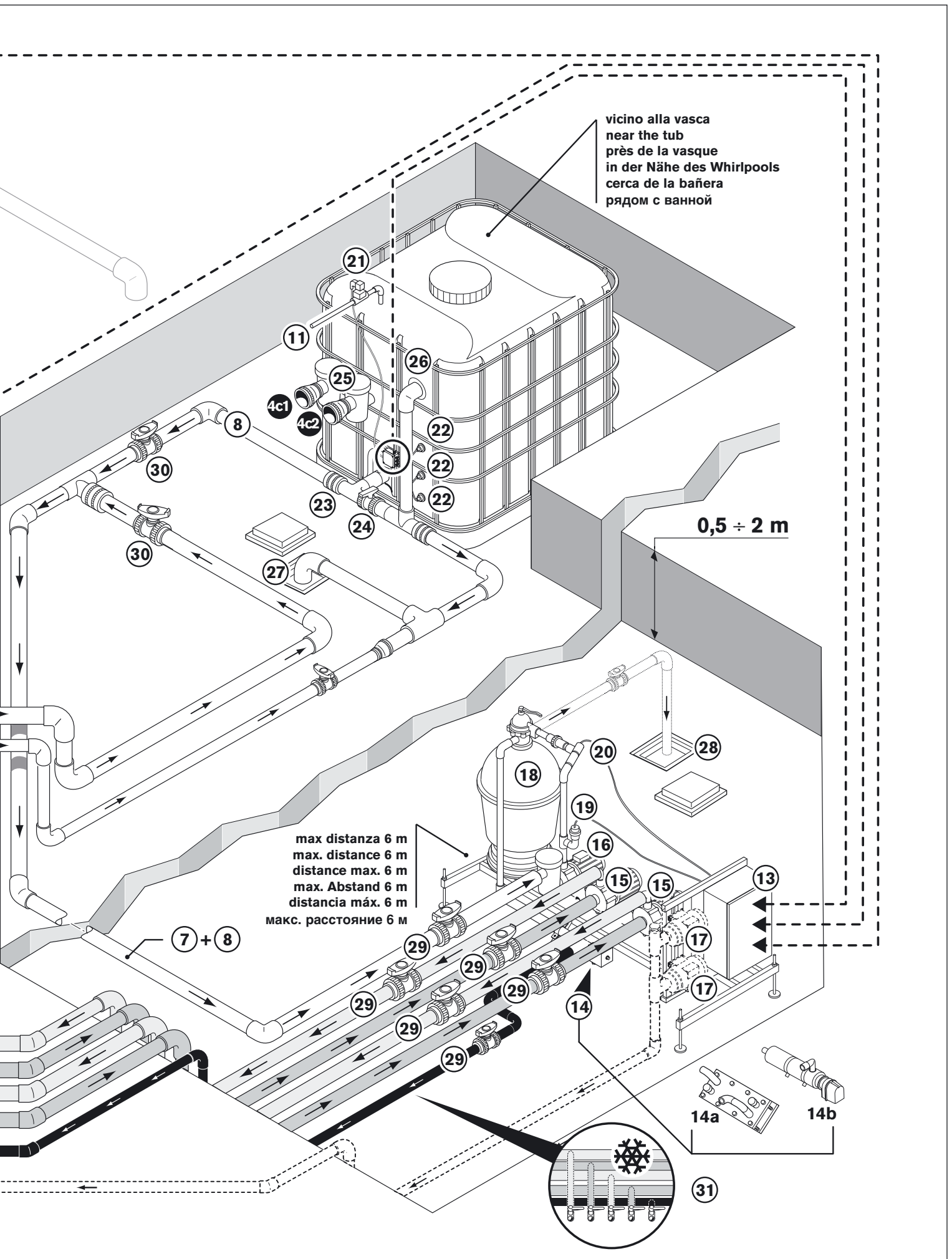

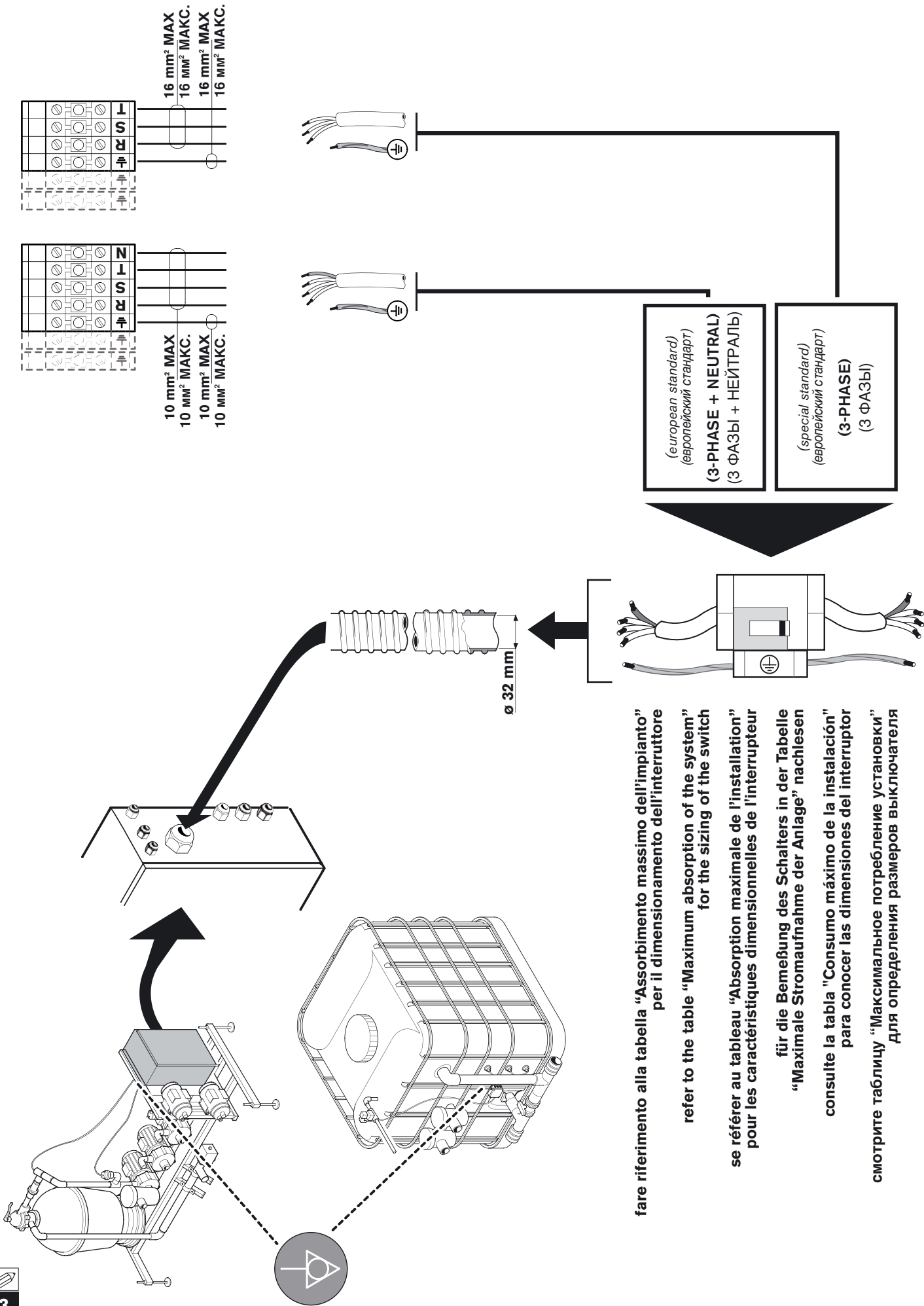

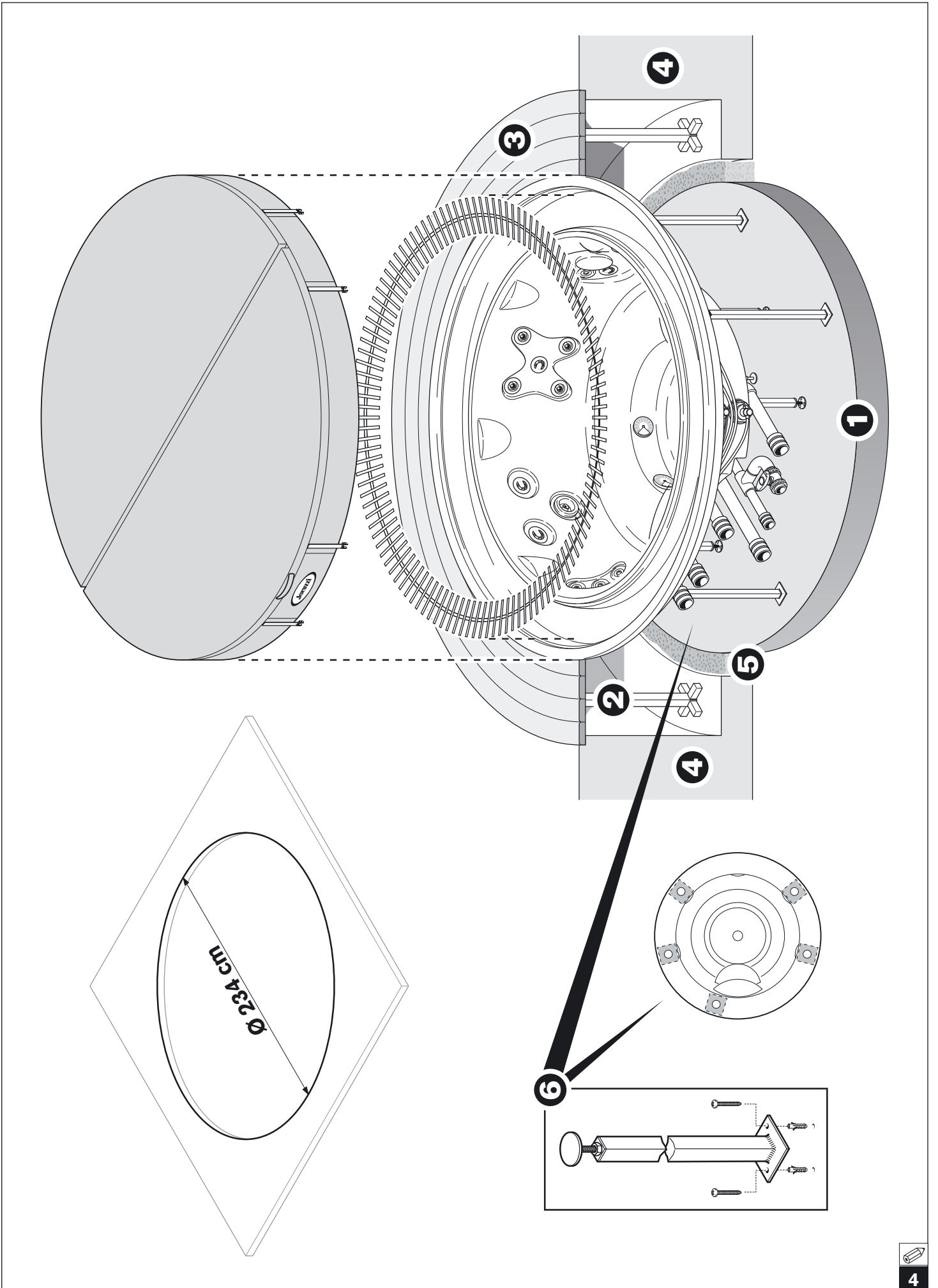

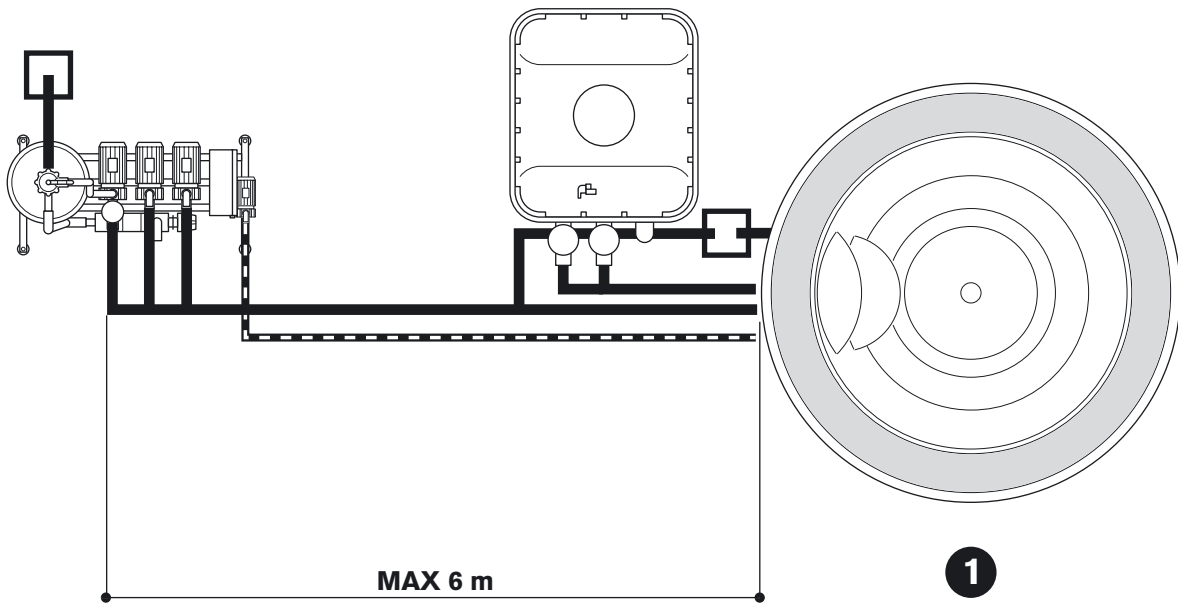

1

- solo per modelli con blower
- only for models with blowers
- uniquement pour les modèles avec blower
- nur für Modelle mit Blower
- sólo para modelos con blower
- только для моделей с наддувом

B

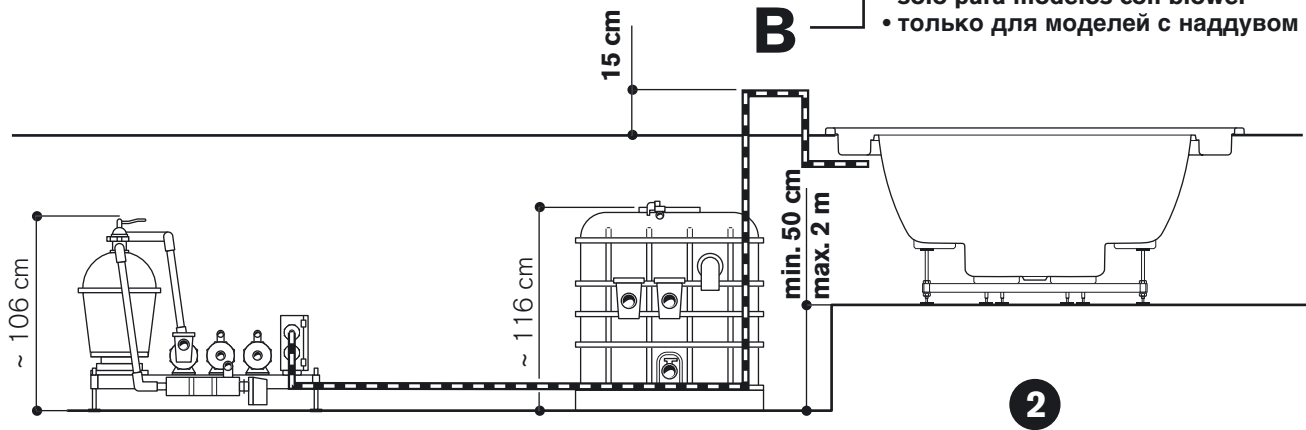

2

È responsabilità dell'installatore/proprietario verificare e attenersi a specifiche disposizioni locali prima dell'installazione.

La Jacuzzi Europe S.p.A. non dà nessuna garanzia al riguardo e declina ogni responsabilità circa la conformità dell'installazione effettuata.

Caratteristiche tecniche

Alimia Experience (🔧 1) richiede una quantità d'acqua di circa 2100 litri complessivi, di cui circa 1500 nella minipiscina e circa 600 nella vasca di compenso e nel circuito idraulico. L'alimentazione elettrica è trifase, 380-415 V (standard europeo) o, su richiesta, 220-240 V, sempre **trifase**.

Comprende:

- l'unità di comando, denominato "Spa-Pak" (🔧 1, A).
 - la vasca di compenso (🔧 1, B) che, una volta collegata, serve a contenere l'acqua che tracima quando gli utenti entrano in vasca. La sua capacità nominale è di 1000 litri (operativi 800-850 litri circa).
 - la minipiscina (🔧 1, C), da collegare, tramite tubazioni, allo spa-pak, alla vasca di compenso e allo scarico.
- Alimia Experience è dotata di fari multicolore (12V).

ASSORBIMENTO MASSIMO DELL'IMPIANTO

• versione senza blower

Alimentazione (trifase)		4SP3P/3 R 4SP3P/3N R Consumo tot. riscaldatore elettrico+pompe+fari		4SP3P/3 4SP3P/3N Consumo tot. solo pompe e fari (vers. scambiatore)	
Volt	Hertz	Ampere	kW	Ampere	kW
220 - 240 3~ (*)	50	41	18,5 (j)	12	5 (j)
380 - 415 3N~	50	23	18,5 (j)	7	5 (j)

(*): special standard (non valido per l'Europa)

(j): potenza assorbita max.

• versione con blower

Alimentazione (trifase)		4SP3PBL/3 R 4SP3PBL/3N R Consumo tot. riscaldatore elettrico+pompe+fari		4SP3PBL/3 4SP3PBL/3N Consumo tot. solo pompe e fari (vers. scambiatore)	
Volt	Hertz	Ampere	kW	Ampere	kW
220 - 240 3~ (*)	50	50	20 (j)	21	6,5 (j)
380 - 415 3N~	50	28	20 (j)	12	6,5 (j)

(*): special standard (non valido per l'Europa)

(j): potenza assorbita max.

PESI

MINIPISCINA

peso netto	volume d'acqua	n° max di persone	peso max totale
kg	litri	n°	kg
~180	~ 1500	6-7	~2240

area impegnata	area d'appoggio	carico medio su area impegnata	carico concentrato sull'area d'appoggio
m²	m²	kg/m²	kg/m²
~4,4	~1,12	~510	~2000

	peso max a pieno carico	area d'appoggio a pavimento	carico a pavimento
	kg	m²	kg/m²
VASCA DI COMPENSO	~ 925	~ 1,2	~ 770
SPA-PAK	~ 285	~ 1,1	~ 260

Componenti

Di seguito sono descritti i componenti ed i collegamenti necessari per realizzare l'impianto (fare riferimento alla 🔧 2).

Minipiscina e tubazioni

- canaletta di sfioro con griglia
- pulsanti pneumatici
- 2a cassetta collegamento pulsanti pneumatici
- 3 scarico di fondo con valvola saracinesca
- 4a1-4b1 alla vasca di compenso (linee di tracimazione)
- 4c1-4c2 dalla canaletta di sfioro (linee di tracimazione)
- 5 linee aspirazione pompe idromassaggio
- 6 linee mandata pompe idromassaggio
- 7 linea aspirazione filtraggio
- 8 linea aspirazione dalla vasca di compenso
- 9 linea ritorno filtraggio
- 10 linea blower (optional)
- 11 collegamenti alla rete idrica
- 12 sostegni metallici perimetrali

Spa-pak

- 13 cassetta elettrica
- 14 optional - 14b: riscaldatore (12 kW) o 14a: scambiatore di calore (40.000 Kcal/h)
- 15 pompe idromassaggio (2 + 2 Hp)
- 16 pompa filtraggio (0,75 Hp)
- 17 blower (optional)
- 18 filtro a sabbia quarzifera
- 19 interruttore di sicurezza
- 20 sensore di temperatura



Vasca di compenso

- 21 elettrovalvola carico/rabbocco acqua (3/4")
- 22 interruttori di livello
- 23 valvola di non ritorno
- 24 valvola saracinesca (per svuotamento)
- 25 prefiltri
- 26 troppo pieno

- 27, 28 pozzetti di scarico
- 29 valvole saracinesca (per manutenzione impianto)
- 30 valvole saracinesca (per bilanciamento aspirazione)
- 31 drenaggio tubi (zone con rischio gelo)

Collegamenti idraulici

■ Il sistema di tubazioni (compresi i raccordi, valvole saracinesca, ecc.,  **2**) per il collegamento della minipiscina con lo spa-pak e con la vasca di compenso, deve essere realizzato a cura dell'installatore.

■ A cura del Cliente devono essere predisposti dei pozzetti di scarico ( **2, part. 27 e 28**) di adeguate dimensioni ed ispezionabili per l'eventuale pulizia, ai quali collegare lo scarico di fondo \varnothing 50 mm ( **2, part. 3**), lo scarico/troppo pieno della vasca di compenso e lo scarico proveniente dal filtro.



ATTENZIONE: Prima di predisporre i pozzetti di scarico consultare le autorità locali per le norme che regolano lo scarico di acqua trattata chimicamente.

NOTA: se l'accesso alla valvola montata sullo scarico di fondo risulta poco agevole, si consiglia di installarne una vicino al pozzetto di scarico.

■ In zone particolarmente fredde, per evitare il rischio di congelamento dell'acqua residua (*quella cioè che può rimanere nei tubi dopo lo svuotamento dell'impianto*) è opportuno installare delle valvole per il drenaggio totale dei tubi ( **2, part. 31**).



■ Per il riempimento della minipiscina ci si può servire del tubo usato per innaffiare il giardino, o predisporre degli allacciamenti all'impianto idraulico domestico come indicato in  **2, part. 11**.



IMPORTANTE: l'elettrovalvola da 3/4" montata sulla vasca di compenso (per il rabbocco automatico del livello dell'acqua) deve essere sempre collegata alla rete idrica che alimenta l'impianto.



Eventuali collegamenti alla rete dell'acqua potabile (diversamenti da quelli suggeriti) devono essere effettuati nel rispetto della norma EN1717, adottando le modalità di protezione anti-inquinamento "AA", "AB" o "AD". Per eventuali chiarimenti, si consiglia di rivolgersi alla propria Azienda di fornitura idrica e/o al proprio idraulico.

■ Se previsto, il collegamento dei blower ( **2, part. 17**) alla minipiscina deve essere realizzato creando un sifone ( **2 e 5, part. B**) il più vicino possibile alla minipiscina stessa; questo per evitare che l'acqua, in situazioni particolari, possa raggiungere i blower e comprometterne il funzionamento.

Nel caso che la minipiscina sia stata richiesta senza riscaldatore (o scambiatore) è opportuno predisporre dei sistemi alternativi per il riscaldamento dell'acqua.

Collegamenti elettrici

■ Ai fini della predisposizione/dimensionamento dell'impianto elettrico che deve alimentare la minipiscina, si precisa che le potenze in kW indicate nella tabella "**Assorbimento massimo dell'impianto**" vanno intese come potenze massime assorbite durante il funzionamento.

■ L'installatore dovrà utilizzare dei cavi di sezione adeguata protetti con guaina \varnothing 32 mm nella tratta terminale e/o con tubi o canaline nel tratto di collegamento all'interruttore generale, aventi caratteristiche non inferiori al tipo H 05 VV-F.

NOTA: Le sezioni dei conduttori dovranno comunque tener conto non solo dell'assorbimento dell'impianto, ma anche del percorso dei cavi e delle distanze, dei sistemi di protezione scelti e delle norme specifiche per gli impianti elettrici a posa fissa vigenti nel Paese in viene installata la minipiscina.

I morsetti posti all'interno della cassetta elettrica sono idonei per l'allacciamento di conduttori con le seguenti sezioni massime:

- versione **380-415 V 3N~ 50 Hz:** fino a **10 mm²**

- versione **220-240 V 3~ 50 Hz:** fino a **16 mm²**

■ Si rammenta che è obbligatorio installare un interruttore onnipolare di sezionamento con caratteristiche non inferiori a quelle indicate nel cap. "Sicurezza elettrica" e  **3**, tenendo conto dell'assorbimento massimo dell'impianto.

■ L'installatore dovrà rispettare le suddette prescrizioni, **nonché utilizzare raccordi stagni nei punti di giunzione e dovrà garantire il rispetto delle norme specifiche per l'impiantistica vigenti nel Paese in cui viene installata la minipiscina.**

È obbligatorio il rispetto di questa prescrizione: qualsiasi altra procedura è vietata.

■ Spa-pak e vasca di compenso

Lo spa-pak deve essere installato in ambiente chiuso, ma areato, non accessibile alle persone senza l'uso di chiavi od utensili, e protetto dall'acqua e dalle intemperie.

N.B.: Poiché certe impostazioni e manutenzioni ordinarie richiedono l'accesso ai dispositivi presenti sullo spa-pak (impostazione della temperatura di riscaldamento, controlavaggio del filtro, svuotamento dell'impianto, ecc.) si consiglia di garantire un facile e comodo accesso al gestore dell'impianto.

Anche la vasca di compenso (da installare il più possibile vicino alla minipiscina e su un piano ribassato,  **2**) dovrà essere chiusa, in modo da rendere non accessibile all'utente i dispositivi elettrici montati sulla stessa senza l'uso di chiavi od utensili.

Il modo di limitare l'accesso (sia allo spa-pak che alla vasca di compenso) alle persone non autorizzate deve tener conto degli aspetti di protezione elettrica (contatti diretti ed indiretti) e delle caratteristiche dei materiali usati; in particolare, eventuali pannelli di tamponamento o parti strutturali, se di materiale conduttivo, devono garantire il collegamento al circuito di protezione (terra) e

all'eventuale collegamento equipotenziale supplementare, se previsto dal tipo d'installazione.

Quando si usano materiali plastici, legno, ecc., accertarsi che siano omologati per l'uso in installazioni elettriche, anche per quanto concerne le caratteristiche di autoestinguenza.

Predisposizioni per l'installazione

■ Minipiscina

Le minipiscine della gamma "Experience" si possono installare anche, con il bordo vasca a filo pavimento; fare riferimento alla dima di foratura raffigurata in  4.

In ogni caso, tenere conto che lo spa-pak e la vasca di compenso devono essere posizionati su un piano ribassato ( 2).

N.B.: dato che le caratteristiche dimensionali possono essere soggette a lievi variazioni, prima di installare la minipiscina controllarne sempre le misure.



Va assicurata l'accessibilità alle tubazioni presenti sotto la vasca, per esempio ricavando un corridoio ( 4, part.2) attorno al perimetro esterno, sufficientemente ampio (circa 80 cm) per operare agevolmente. Detto corridoio potrà essere chiuso con delle pedane rimuovibili (part.3), sorrette da opportuni sostegni (part.4). Va inoltre previsto il drenaggio di eventuali ristagni d'acqua (part.5).



Nel caso d'installazione in appoggio sul pavimento, si dovrà prevedere il tamponamento del perimetro esterno della vasca, prevedendo però dei pannelli smontabili su tutto il perimetro.

In ogni caso, si deve realizzare una base di supporto sotto il fondo della vasca (in calcestruzzo, putrelle d'acciaio,  4, part.1), mentre per sostenere il bordo della vasca si useranno i sostegni metallici in dotazione, posizionati come indicato nel part.6.

La realizzazione della base di supporto dovrà tener conto della posizione dei piedini di appoggio ( 1) e del carico della minipiscina, tenendo conto della tabella "Pesi" su riportata.

Studiare i percorsi e predisporre eventuali scavi e canalette necessari per il collegamento idraulico ed elettrico della minipiscina con lo spa-pak, con la vasca di compenso e con i pozzetti di scarico, tenendo presente che:

- le tubazioni idrauliche sono quelle indicate in  2 e dovranno essere posizionate evitando che si creino sifoni; fa eccezione il collegamento dei blower, per il quale è obbligatorio il sifone ( 2 e 5, part. B).

- vengono forniti 5 pulsanti pneumatici ( 2, part. 2), che si consiglia di montare vicino alla minipiscina, e che andranno collegati ad un'apposita cassetta (fornita con lo spa-pak ed installabile a muro o sotto la vasca,  2, part. 2a) tramite dei tubicini in plastica (ø 6 mm) anch'essi forniti. Questa cassetta dovrà poi essere collegata alla cassetta elettrica presente sullo spa-pak tramite un cavo normalizzato multipolare 6x0,75 mm².

- la cassetta-fari della minipiscina (situata sotto la vasca) dovrà essere collegata alla cassetta elettrica presente sullo spa-pak tramite un cavo bipolare normalizzato 2x1,5 mm².

- deve essere inoltre predisposta una canaletta per il collegamento elettrico della vasca di compenso alla cassetta elettrica presente sullo spa-pak (8 conduttori normalizzati, sezione minima 1,5 mm²).

■ Spa-pak

Lo spa-pak può essere installato vicino alla vasca, comunque ad una distanza di **NON OLTRE 6 METRI**,  5, part.1: questo perché più corte risultano le tubazioni, minori saranno le perdite di carico. Si raccomanda di evitare, per quanto possibile, le curve (si consiglia l'uso di tubazioni flessibili in PVC).

Se lo spa-pak prevede lo scambiatore di calore per il riscaldamento dell'acqua, bisognerà prevedere anche il collegamento del circuito primario con l'impianto che fornirà l'acqua calda, nonché il collegamento della cassetta elettrica con i dispositivi (elettrovalvola, elettropompa) che comanderanno il ricircolo dell'acqua calda sul circuito primario dello scambiatore.

I collegamenti idraulici dello spa-pak devono prevedere anche un collegamento tra il filtro e un pozzetto di scarico.

Lo spa-pak deve essere sempre installato in ambiente chiuso, ma areato, non accessibile alle persone senza l'uso di chiavi o utensili e protetto dall'acqua e dalle intemperie (vedi nota "Spa-pak e vasca di compenso" del capitolo precedente).

Per un funzionamento ottimale dell'impianto, lo spa-pak va installato sullo stesso piano della vasca di compenso ( 5, part. 2) o con differenze minime.

■ Vasca di compenso

Quando possibile, deve essere installata vicino alla minipiscina, per ottimizzarne l'efficienza (l'acqua in eccesso entrerà per caduta nella vasca di compenso). A questo scopo, è tassativo che la vasca di compenso venga installata **su un piano più basso di almeno 50 cm rispetto a quello della minipiscina, fino ad un massimo di 2 m** ( 5, part. 2).

Se la vasca di compenso viene installata all'esterno, si dovrà prevedere un opportuno sistema di protezione dai raggi solari e dalle radiazioni ultraviolette, al fine di evitare danneggiamenti al contenitore.

Sicurezza elettrica

Le minipiscine della gamma Experience sono apparecchiature sicure, costruite nel rispetto delle norme **CEI EN 60335.2.60, EN 61000, EN 55014** e collaudate durante la produzione, per garantirne la sicurezza.

■ L'installazione deve essere eseguita da personale qualificato, che deve garantire il rispetto delle disposizioni nazionali vigenti, nonché essere abilitato ad effettuare l'installazione.



È responsabilità dell'installatore la scelta dei materiali in relazione all'uso, l'esecuzione corretta dei lavori, la verifica dello stato dell'impianto a cui si allaccia l'apparecchio e l'idoneità dello stesso a garantire la sicurezza d'uso, nonché relativa agli interventi di manutenzione ed ispezionabilità dell'impianto.

■ Le minipiscine della gamma Experience sono apparecchi di classe "I" e pertanto devono essere collegate in modo permanente, **senza giunzioni intermedie**, alla rete elettrica ed all'impianto di protezione (impianto di terra).



L'impianto elettrico dell'immobile deve essere provvisto di interruttore differenziale da 0,03 A e di un circuito di protezione (terra) efficiente.



Verificare il buon funzionamento dell'interruttore differenziale premendo il pulsante di prova (TEST), che deve scattare.

■ Per l'allacciamento alla rete elettrica s'impone l'installazione di un interruttore onnipolare di sezionamento ( **3**), da collocare in una zona che rispetti le prescrizioni di sicurezza e comunque non raggiungibile dagli utenti che stanno usando la minipiscina.

È obbligatorio il rispetto di questa prescrizione: qualsiasi altra procedura è vietata.

■ Il suddetto interruttore onnipolare dovrà garantire un'apertura dei contatti di almeno 3 mm e dovrà essere idoneo alla tensione e corrente specificate nel cap. "Caratteristiche tecniche".

■ L'installazione di dispositivi elettrici ed apparecchi (prese, interruttori, ecc.) nelle vicinanze della minipiscina deve essere conforme alle disposizioni di legge e norme del Paese in cui viene installata la minipiscina stessa.

■ Ai fini del collegamento equipotenziale previsto dalle specifiche norme nazionali, l'installatore dovrà usare i morsetti predisposti (norme **CEI EN 60335.2.60**) sullo spa-pak e sulla vasca di compenso ( **3**), e contraddistinto dal simbolo .

In particolare, dovrà essere realizzata l'equipotenzialità di tutte le masse metalliche circostanti la minipiscina, ad esempio tubazioni idriche, del gas, eventuali pedane metalliche perimetrali, ecc.

It is the responsibility of the installer/owner to ascertain compliance with specific local regulations prior to installation.

Jacuzzi Europe S.p.A. gives no guarantee in this respect and refuses all responsibility regarding compliance of the installation carried out.

Technical Features

Alimia Experience (🔧 1) requires about 2,100 litres water altogether, about 1,500 for the Minipool and about 600 in the compensation tank and the water circuit. The electricity supply is three-phase, 380-415 V (European standard) or, on request, 220-240 V, always **three-phase**.

It includes:

- a control unit, called "Spa-Pak" (🔧 1, A).
 - the compensation tank (🔧 1, B) which, once connected, is required to hold water that overflows when users get into the tub. Its nominal capacity is 1,000 litres (operating with about 800-850 litres).
 - the Minipool (🔧 1, C), is to be connected, with hoses, to the "Spa-Pak", the compensation tank and the drain.
- Alimia Experience is equipped with multi-colour spotlights (12V).

MAXIMUM ABSORPTION FOR THE SYSTEM

• version without blower

Power supply (three-phase)		4SP3P/3 R 4SP3P/3N R		4SP3P/3 4SP3P/3N	
		Total consumption electric heater + pumps + spotlights		Total consumption only pumps and spotlights (version with exchanger)	
Volt	Hertz	Ampere	kW	Ampere	kW
220 - 240 3~ (*)	50	41	18,5 (j)	12	5 (j)
380 - 415 3N~	50	23	18,5 (j)	7	5 (j)

(*): special standard (does not apply to Europe)

(j): Max. absorbed power

• version with blower

Power supply (three-phase)		4SP3PBL/3 R 4SP3PBL/3N R		4SP3PBL/3 4SP3PBL/3N	
		Total consumption electrical heater + pumps + spotlights + blower		Total consumption only pumps, blower and spotlights (version with exchanger)	
Volt	Hertz	Ampere	kW	Ampere	kW
220 - 240 3~ (*)	50	50	20 (j)	21	6,5 (j)
380 - 415 3N~	50	28	20 (j)	12	6,5 (j)

(*): special standard (does not apply to Europe)

(j): Max. absorbed power

WEIGHTS

MINIPOOL

Net weight	Water volume	Max. No. of people	Total max. weight
kg	litres	n	kg
~180	~1500	6-7	~2240

area involved	resting surface	average load on area involved	concentrated load on resting surface
m ²	m ²	kg/m ²	kg/m ²
~4,4	~1,12	~510	~2000

	Max. weight when full	resting surface at floor level	load at floor level
	kg	m ²	kg/m ²
COMPENSATION TANK	~925	~1,2	~770
SPA-PAK	~285	~1,1	~260

Components

Components and the necessary connections for setting up the system are described below (see 🔧 2).

Minipool and hosing

- 1 overflow channel with grid
- 2 pneumatic buttons
- 2a box for connection of pneumatic buttons
- 3 low-point drain with gate valve
- 4a1-4b1 to the compensation tank (overflow lines)
- 4c1-4c2 from the overflow channel (overflow lines)
- 5 hydromassage pump suction lines
- 6 hydromassage pump delivery lines
- 7 filtering suction line
- 8 suction line from the compensation tank
- 9 filtering return line
- 10 blower line (optional)
- 11 connections to the water system
- 12 perimeter metal supports

Spa-pak

- 13 Electric wiring box
- 14 optional - 14b: heater (12 kW) or 14a: heat exchanger (40.000 Kcal/h)
- 15 hydromassage pumps (2 + 2 Hp)
- 16 filtering pump (0.75 Hp)
- 17 blower (optional)
- 18 quartz sand filter
- 19 safety switch
- 20 temperature sensor



Compensation tank

- 21 water loading/filling solenoid valve (3/4")
- 22 level switches
- 23 check valve
- 24 gate valve (for emptying)
- 25 pre-filters
- 26 overflow

- 27, 28** ground drainage points
- 29** gate valves (for system maintenance)
- 30** gate valves (for suction balancing)
- 31** hose draining (areas at risk from ice)

Water connections

■ The hosing system (including connectors, gate valves, etc., ) **2** for connecting the Minipool to the Spa-Pak and the compensation tank, must be set up by the installer.

■ The Customer must provide the ground drainage points () **2**, **detail 27 and 28**) of suitable dimensions, which can be inspected for any cleaning, and to which the low-point drain \varnothing 50 mm () **2**, **detail 3**), the loading/overflow of the compensation tank and the drain from the filter are to be connected.

 **CAUTION! Before preparing the ground drainage points, consult the local authority for the regulations that control the drainage of chemically treated water.**



N.B. *if the valve attached to the low-point drain is not easily accessible, we recommend that you install one near the drainage point.*

■ In particularly cold areas, to avoid the risk of any remaining water freezing (*water that may remain in hosing after emptying the system*) it is advisable to install valves for the complete drainage of hosing () **2**, **detail 31**).

■ To fill the spa, you can use a garden hose, or provide connections to the plumbing system of the home as shown in ) **2**, **detail 11**.

 **IMPORTANT: the 3/4" solenoid valve on the compensation tank (for automatic filling of water level) must always be connected to the water system that supplies the system.**

 **Any connections to the drinking water system (other than the recommended ones) must be carried out according to EN1717 regulations, using "AA", "AB" or "AD" anti-pollution protection procedures. For further information, we recommend you contact your water supply company and/or your plumber.**

■ If included, connection of the blower () **2**, **detail 17**) to the spa must be made by creating a siphon () **2 and 5**, **detail B**) as near as possible to the spa itself. This will prevent situations where the water might reach the blower and compromise its operation.

If the spa has been ordered without a heater (or heat exchanger) it is advisable to prepare alternative systems for heating water.

Electrical connections

■ For preparations/measuring the electric system that will supply the spa, please note that powers in kW indicated in the "**Maximum Absorption of the System**" table are to be considered as maximum absorbed powers during operation.

■ The installer must use cables of adequate section protected with \varnothing 32 mm sheath in the terminal section and/or with hoses or ducts in the section connecting to the master switch, with minimum characteristics corresponding to type H 05 VV-F.

NOTE: The lead sections must take account not only the systems absorption but also the cable path and the distances, the chosen protection systems and the specific regulations for fixed electrical systems in force in the country where the spa is installed.

Terminals inside the electric wiring box are suitable for connecting leads to the following maximum sections:

- version **380-415 V 3N~ 50 Hz**: up to **10 mm²**
- version **220-240 V 3~ 50 Hz**: up to **16 mm²**

■ Remember that it is compulsory to install a multiple-pole section switch with characteristics that are no less than the ones given in the "Electrical Safety" chapter and ) **3**, taking into account the maximum absorption of the system.

■ The installer must comply with the above regulations, **and also use watertight connectors at connection points. He must also guarantee compliance with the specific current standards for systems in the country in which the spa is installed.**

Compliance with this regulation is obligatory: any other procedure is prohibited.

■ Spa-Pak and compensation tank

The Spa-Pak must be installed in a ventilated indoor area, which is only accessible to those with a key or tools, and it must be protected from water and bad weather.

N.B. *Since certain settings and general maintenance operations require access to devices present on the Spa-Pak (heating temperature setting, filter backwash, emptying the system, etc.), it is advisable to ensure easy access to the systems control.*

The compensation tank (to be installed as close as possible to the Minipool and the lowered platform, ) **2**) must be closed so that the electrical devices on it are not accessible to the user without a key or tools.

Ways of limiting access (for both the Spa-Pak and the compensation tank) to unauthorized persons must take into account electrical protection (direct and indirect contact) and the characteristics of the materials used; in particular, any filler panels or structural parts, if made of conductive material, must guarantee connection to the protection circuit (earth) and any supplementary equipotential connection, if required by the type of installation.

When plastic materials, wood, etc. are used, make sure that they are approved for use with electrical installations, and approved for self-extinguishing properties.

Preparations for installation

■ Minipool

The spas of the "Experience" range can also be installed with the tub edge flush with the floor. Refer to the drilling template shown in  4.

In any case, keep in mind that the spa-pak and the compensation tank must be placed at a lower level ( 2).

N.B. *Since the sizes may vary slightly, always check the measurements before installing the minipool.*



Make sure that the hosing under the tub is accessible, for example, by preparing a passage ( 4, detail 2) around the outer perimeter that is sufficiently wide (*about 80 cm*) to make operations easy. This passage can be closed using removable underframes (detail 3), with suitable supports (detail 4). Drainage for any water stagnation must also be provided (detail 5).



If it is to be floor-installed, it will be necessary to fill in the outer perimeter of the tub, using removable panels all along the perimeter.

In any case, you will require a support base below the tub bottom (*in concrete, steel beams*,  4, detail 1), while you can use the metal supports provided to support the tub edge, positioned as shown in detail 6.

The realization of the support base must take into account the position of the support feet ( 1) and the load of the spa, taking into account the table "Weights" shown above.

Study the routes and dig any necessary holes and channels for the water and electric connections for the spa and the Spa-Pak, with the compensation tank and the ground drainage points, taking into account that:

- *the plumbing pipes are those shown in  2 which must be placed so as to avoid siphons. This does not apply to the blower, which does require a blower ( 2 and 5, detail B).*

- *5 pneumatic push buttons are provided ( 2, detail 2). They should be installed near the spa and placed in an appropriate box (provided with the spa-pak; it can be wall-mounted or installed under the tub  2, detail 2a) using the plastic tubes ($\varnothing 6$ mm) which are also provided. This box must then be connected to the electrical box on the spa-pak by means of a multi-polar normalized cable 6×0.75 mm².*

- *the spotlight box of the spa (located under the tub) must be connected to the electrical box on the spa-pak by means of a normalized bi-polar cable 2×1.5 mm².*

- *A cable track must also be provided for electrical connections from the compensation tank to the electric wiring box on the Spa-Pak (8 standard leads, with a minimum section of 1.5 mm²).*

■ Spa-pak

The Spa-Pak can be installed near the tub and, in any case, at a distance **NOT EXCEEDING 6 METRES**,  5, detail 1: this is because the shorter the hoses are, the smaller the loss of load

will be. We recommend that you avoid bends, as far as possible, (we suggest you use flexible **PVC** hoses).

If the Spa-Pak has a heat exchanger for water heating, you will need to connect the main circuit with the system that will provide hot water, as well as the connection from the electric wiring box to the devices (solenoid valve, electro-pump), which control hot water re-circulation for the main circuit of the heat exchanger.

Water connections for the Spa-Pak must also include the connection between the filter and a ground drainage point.

Spa-Pak must always be installed in a ventilated indoor area, which is not accessible to persons without a key or tools and it must be protected from water and bad weather (see note "Spa-Pak and the compensation tank" in the previous chapter).

For perfect operation of the system, the Spa-Pak must be installed at the same level as the compensation tank ( 5, detail 2) or with a minimal difference.

■ The compensation tank

When possible, it must be installed near the Minipool for optimum efficiency (*excess water will fall into the compensation tank*). For this, it is compulsory for the compensation tank to be installed **on a surface that is at least 50 cm lower than the Minipool one, up to a maximum of 2 m** ( 5, detail 2). **If the compensation tank is installed outdoors, a suitable system must be provided to protect it from sunrays and ultra-violet rays, to avoid damaging the container.**

Electrical safety

The spas of the Experience range are safe products, manufactured in compliance with standards **CEI EN 60335.2.60, EN 61000, EN 55014** and tested during production to ensure their safety.

■ Installation must be carried out by qualified and authorized personnel, in compliance with the national provisions in force.

 **It is the responsibility of the installer to choose the materials in relation to their use, to carry the work out correctly, to check the condition of the system to which the appliance is to be connected and its suitability and to guarantee safety when in use, regarding maintenance operations and inspection of the system.**

■ The spas of the Experience range are class "I" appliances and therefore they must be permanently connected, **without any intermediate connections**, to the electrical system and to the protection system (earth system).

 **The electric system of the building must be provided with a 0.03A differential switch and an efficient protection circuit (earth).**

Check that the differential switch is working correctly by pressing the test button (TEST), which must click.

■ For electrical connections, the installation of a multiple-pole section switch is compulsory (🔧 3). It must be positioned in a place that complies with safety regulations and, in any case, which cannot be reached by those using the spa.

Compliance with this regulation is obligatory: any other procedure is prohibited.

■ The above-mentioned multiple-pole switches must guarantee a contact opening of at least 3 mm and must be suitable for the voltage and current specified in the “Technical Features” chapter.

■ The installation of electrical devices and equipment (sockets, switches, etc.) near the spa must be in compliance with legal standards and regulations in the country where the spa is installed.

■ For the purpose of equipotential connection in compliance with specific national regulations, the installer must use the provided terminal (**CEI EN 60335.2.60** standards) on the electric wiring box (🔧 3), and marked by the symbol ∇.

In particular, equipotential connection must be carried out for all metal parts surrounding the mini-pool, for example, the water and gas pipes and any surrounding metal under-frames etc.

Il incombe à l'installateur ou au propriétaire de s'assurer de la conformité du lieu d'installation aux dispositions locales en vigueur avant de procéder à cette dernière. Jacuzzi Europe S.p.A. ne fournit aucune garantie à cet égard et décline toute responsabilité quant à la conformité de l'installation effectuée.

Caractéristiques techniques

Alimia Experience (🔧 1) requiert une quantité d'eau d'environ 2100 litres dont 1500 pour la mini-piscine et 600 environ dans la vasque de compensation et dans le circuit hydraulique. L'alimentation électrique est triphasée, 380-415 V (standard européen) ou sur demande de 220-240 (triphasee).

Les principaux éléments sont les suivants:

- l'unité de commande: "Spa-Pak" (🔧 1, A).
- la vasque de compensation (🔧 1, B) qui, une fois raccordée, a pour fonction de contenir l'eau qui déborde lorsque les utilisateurs entrent dans la vasque. Sa capacité nominale est de 1000 litres (800 à 850 litres environ effectivement utilisables).
- la mini-piscine (🔧 1, B), à raccorder par l'intermédiaire de tuyaux, au spa-pak, à la vasque de compensation et à l'évacuation. Alimia Experience est dotée de spots multicolores (12V).

CONSOMMATION MAXIMUM DE L'INSTALLATION

• version sans blower

Alimentation (triphasee)		4SP3P/3 R 4SP3P/3N R		4SP3P/3 4SP3P/3N	
		Consommation totale chauffage électrique+pompes+spots		Consommation totale uniquement pompes et spots (vers. échangeur)	
Volt	Hertz	Ampères	kW	Ampères	kW
220 - 240 3~ (*)	50	41	18,5 (j)	12	5 (j)
380 - 415 3N~	50	23	18,5 (j)	7	5 (j)

(*) : spécial standard (non valable pour l'Europe)

(j): puissance absorbée max.

• version avec blower

Alimentation (triphasee)		4SP3PBL/3 R 4SP3PBL/3N R		4SP3PBL/3 4SP3PBL/3N	
		Consommation totale chauffage électrique+pompes+spots+blower		Consommation totale uniquement pompes, blower et spots (vers. échangeur)	
Volt	Hertz	Ampères	kW	Ampères	kW
220 - 240 3~ (*)	50	50	20 (j)	21	6,5 (j)
380 - 415 3N~	50	28	20 (j)	12	6,5 (j)

(*) : spécial standard (non valable pour l'Europe)

(j): puissance absorbée max.

POIDS

MINI-PISCINE

poids sans emballage	volume d'eau	nb max de personnes	poids max. total
kg	litres	nb	kg
~180	~ 1500	6-7	~2240

surface occupée	surface d'appui	charge moyenne sur surface occupée	charge concentrée sur la surface d'appui
m²	m²	kg/m²	kg/m²
~4,4	~1,12	~510	~2000

	poids max à pleine charge	surface d'appui au sol	charge au sol
	kg	m²	kg/m²
VASQUE DE COMPENSATION	~925	~1,2	~770
SPA-PAK	~285	~1,1	~260

Composants

Ci-après sont décrits les composants et les raccords nécessaires à la réalisation de l'installation (faire référence à la 🔧 2).

Mini-piscine et tuyaux de raccordement

- 1 rigole d'écoulement avec grille
- 2 boutons pneumatiques
- 2a boîtier de raccordement des boutons pneumatiques
- 3 évacuation de fond avec vanne
- 4a1-4b1 à la vasque de compensation (lignes de débordement)
- 4c1-4c2 de la rigole d'écoulement (lignes de débordement)
- 5 lignes d'aspiration pompes d'hydromassage
- 6 lignes de refoulement pompes d'hydromassage
- 7 ligne aspiration filtrage
- 8 ligne aspiration dalla vasque de compensation
- 9 ligne retour filtrage
- 10 ligne blower (**en option**)
- 11 raccords à l'alimentation d'eau
- 12 soutiens métalliques de pourtour

Spa-pak

- 13 boîtier électrique
- 14 **option - 14b:** chauffage (12 kW) ou **14a:** échangeur de chaleur (40.000 Kcal/h)
- 15 pompes hydromassage (2 + 2 Hp)
- 16 pompe filtrage (0,75 Hp)
- 17 blower (**en option**)
- 18 filtre à sable quartzifère
- 19 interrupteur de sécurité
- 20 capteur de température



Vasque de compensation

- 21 électrovanne remplissage/rajout eau (3/4")
- 22 interrupteurs de niveau
- 23 vanne de non-retour
- 24 vanne (de vidage)
- 25 pré-filtres
- 26 trop-plein

- 27, 28** collecteurs d'évacuation
- 29** vannes (pour l'entretien de l'installation)
- 30** vannes (pour l'équilibrage de l'aspiration)
- 31** drainage tuyaux (zones à risque de gel)

Raccordements hydrauliques

■ Le circuit des tuyaux (en incluant les raccords, les vannes, etc.,  **2**) de raccordement de la mini-piscine au spa-pak et à la vasque de compensation, doit être réalisé par l'installateur.

■ Il incombe au client de prévoir l'installation de collecteurs d'évacuation ( **2**, **détail 27 et 28**) de dimensions appropriées et permettant une inspection pour un éventuel nettoyage, collecteurs auxquels doit être raccordée l'évacuation de fond ø 50 mm ( **2**, **détail 3**), l'évacuation/trop-plein de la vasque de compensation et l'évacuation provenant du filtre.



ATTENTION! Avant de procéder à l'installation du collecteur d'évacuation, s'informer auprès des autorités locales pour ce qui touche aux normes d'évacuation des eaux traitées chimiquement.

NOTE: dans le cas où la vanne montée sur l'évacuation de fond serait difficile d'accès, il est recommandé d'en installer une à proximité du collecteur d'évacuation.

■ Dans les régions particulièrement froides, pour prévenir le risque de gel de l'eau résiduelle (à savoir de l'eau éventuellement présente dans les tuyaux après le vidage du circuit), il est recommandé d'installer des vannes de drainage total des tuyaux ( **2**, **détail 31**).



■ Pour le remplissage de la mini-piscine, il est possible d'utiliser un tuyau d'arrosage ou de réaliser des raccordements à l'alimentation d'eau de l'habitation comme indiqué à la  **2**, **détail 11**.



IMPORTANT: l'électrovanne de 3/4" montée sur la vasque de compensation (pour le rétablissement automatique du niveau d'eau) doit toujours être raccordée à l'alimentation d'eau potable.



Les éventuels raccordements à l'alimentation d'eau potable (autres que ceux suggérés) doivent être réalisés dans le respect de la norme EN1717, en adaptant les modalités de protection anti-pollution "AA", "AB" ou "AD". Pour tout éventuel éclaircissement, il est recommandé de s'adresser au fournisseur d'eau et/ou à son propre plombier.

■ Si prévu, le raccordement des blowers ( **2**, **détail 17**) à la mini-piscine doit être réalisé en créant un siphon ( **2 et 5**, **détail B**) le plus près possible de la mini-piscine ; ceci afin d'éviter que dans certains cas l'eau n'atteigne les blowers et n'en compromette le fonctionnement.

Dans le cas où la mini-piscine aurait été commandée sans chauffage (ou échangeur), il est recommandé de prévoir l'installation d'autres dispositifs de chauffage de l'eau.

Branchements électriques

■ Pour la réalisation et le dimensionnement du circuit électrique d'alimentation de la mini-piscine, il est rappelé que les puissances indiquées en kW dans le tableau "**Absorption maximum de l'installation**" doivent être entendues comme puissances maximales absorbées durant le fonctionnement.

■ L'installateur doit veiller à utiliser des câbles de section suffisante sous gaine de Ø 32 mm sur la partie terminale et/ou des tuyaux ou canalisations sur la partie de raccordement à l'interrupteur général (leurs caractéristiques ne doivent pas être inférieures à celles du type H 05 VV-F). **NOTE: dans tous les cas, la section des conducteurs doit non seulement tenir compte de l'absorption de l'installation, mais aussi du parcours des câbles et des distances, des systèmes de protection choisis et des normes spécifiques aux installations électriques posées de façon permanente, en vigueur dans le pays où est installée la mini-piscine.**

Les bornes présentes à l'intérieur du boîtier électrique sont prévues pour le branchement de conducteurs dont les sections maximales sont les suivantes :

- version **380-415 V 3N~ 50 Hz** : jusqu'à 10 mm²
- version **220-240 V 3~ 50 Hz** : jusqu'à 16 mm²

■ Il est rappelé qu'est obligatoire l'installation d'un interrupteur omnipolaire de sectionnement dont les caractéristiques ne doivent pas être inférieures à celles indiquées dans le chapitre "Sécurité électrique" et  **3**, en tenant compte de l'absorption maximale de l'installation.

■ L'installateur devra respecter ces prescriptions **et utiliser des raccords étanches sur les points de jonction ; il devra également garantir le respect des normes spécifiques pour les installations en vigueur dans le pays où est installée la mini-piscine.** *Il est impératif de veiller au respect de cette recommandation: toute autre procédure est interdite.*

■ Spa-pak et vasque de compensation

Le spa-pak doit être installé à un endroit fermé, bien aéré et non accessible sans les clés ou les accessoires nécessaires, cet endroit doit se trouver à l'abri de l'eau et des intempéries.

N.B.: Dans la mesure où certaines opérations de programmation et d'entretien courant nécessitent l'accès aux dispositifs présents sur le spa-pak (programmation de la température de chauffage, contre-lavage du filtre, vidange du circuit, etc.), il est recommandé de faire en sorte que le responsable de l'installation puisse accéder facilement à cette dernière.

La vasque de compensation (à installer le plus près possible de la mini-piscine et sur un plan rabaissé,  **2**) doit être installée à un endroit fermé de telle sorte que les utilisateurs ne puissent accéder aux dispositifs électriques montés sur la vasque sans l'aide de clés ou autres accessoires.

Les dispositions limitant l'accès (aussi bien au spa-pak qu'à la vasque de compensation) des personnes non autorisées doivent tenir compte des aspects de sécurité électrique (contacts directs et indirects) et des caractéristiques des matériaux utilisés; ainsi, les éventuels panneaux de tamponnement et autres parties struc-

turelles constitués de matériaux conducteurs doivent permettre le raccordement au circuit de protection (terre) ainsi qu'au circuit équipotentiel éventuellement prévu par le type d'installation.

En cas d'utilisation de matériaux plastiques, de bois, etc., s'assurer qu'ils sont homologués pour être utilisés sur des installations électriques, y compris pour ce qui touche aux caractéristiques d'auto-extinguibilité.

Conditions d'installation

■ Mini-piscine

Les mini-piscines de la gamme "Experience" peuvent aussi être installées avec le bord de la vasque au ras du sol ; se référer au gabarit de perçage représenté à la  4.

Dans tous les cas, tenir compte du fait que le spa-pak et la vasque de compensation doivent être positionnés sur un plan rabaissé ( 2).

N.B.: les caractéristiques dimensionnelles pouvant être sujettes à des variations, il est recommandé de bien contrôler les dimensions de la mini-piscine avant de procéder à son installation.



Doit être garanti l'accès aux tuyaux présents sous la vasque, en réalisant par exemple un couloir ( 4, **détail 2**) autour du périmètre externe, suffisamment large (80 cm environ) pour faciliter les opérations à effectuer. Cette canalisation doit être fermée par l'intermédiaire de panneaux amovibles (**détail 3**), supportés par des soutiens prévus à cet effet (**détail 4**). Il est également nécessaire de prévoir un dispositif de drainage des eaux stagnantes (**détail 5**).



En cas d'installation posée au sol, il est nécessaire de prévoir un tamponnement du périmètre externe de la vasque (les panneaux installés à cet effet doivent être démontables sur tout le périmètre).

Dans tous les cas, il est nécessaire de réaliser une base de support sous le fond de la vasque (*béton, poutrelles d'acier*,  4, **détail 1**). Pour soutenir le bord de la vasque, doivent en revanche être utilisés les soutiens métalliques fournis, lesquels doivent être positionnés comme indiqué par le **détail 6**.

La réalisation de la base de support devra tenir compte de la position des pieds d'appui ( 1) et de la charge de la mini-piscine, en tenant compte du tableau "Poids" reporté ci-dessus.

Étudier les parcours et prévoir les éventuelles saignées et canalisations pour les raccordements hydrauliques et les branchements électriques de la mini-piscine au spa-pak, à la vasque de compensation et aux collecteurs d'évacuation, en tenant compte des indications suivantes :

- les tuyaux hydrauliques sont ceux indiqués à la  2 et devront être positionnées en évitant que ne se créent des siphons, excepté pour le raccordement des blowers, pour le quel le siphon est obligatoire ( 2 et 5, **détail B**).

- sont fournis 5 boutons pneumatiques ( 2, **détail 2**), qu'il est conseillé de monter près de la mini-piscine et qui seront raccordés à un boîtier spécialement prévu à cet effet (fourni avec le spa-pak et à installer au mur ou sous la vasque,  2, **détail**

2a) moyennant de petits tuyaux en plastique (\varnothing 6 mm) eux aussi fournis. Ce boîtier devra être raccordé au boîtier électrique présent sur le spa-pak moyennant un câble standardisé multipolaire **6x0,75 mm²**.

- le boîtier-spots de la mini-piscine (situé sous la vasque) devra être raccordé au boîtier électrique présent sur le spa-pak moyennant un câble bipolaire standardisé **2x1,5 mm²**.

- doit par ailleurs être prévue une canalisation pour le raccordement électrique de la vasque de compensation au boîtier électrique présent sur le spa-pak (8 conducteurs standardisés, section minimale **1,5 mm²**).

■ Spa-pak

Le spa-pak peut être installé à proximité de la vasque, dans tous les cas à une distance **NON SUPÉRIEURE A 6 MÈTRES**,  5, **détail 1**: en effet, les pertes de charge sont d'autant faibles que les tuyaux sont courts. Dans la mesure du possible, il est recommandé d'éviter les courbes (faire usage de tuyaux flexibles en **PVC**).

Dans le cas où le spa-pak prévoirait la présence de l'échangeur de chaleur pour le chauffage de l'eau, il est également nécessaire de prévoir le branchement du circuit primaire à l'alimentation d'eau chaude et le branchement du boîtier électrique aux dispositifs (électrovanne et électropompe) de commande de la recirculation d'eau chaude sur le circuit primaire de l'échangeur.

Les raccordements hydrauliques du spa-pak doivent également prévoir un raccordement entre le filtre et un collecteur d'évacuation.

Le spa-pak doit être installé à un endroit fermé, bien aéré et non accessible sans les clés ou les accessoires nécessaires, cet endroit doit se trouver à l'abri de l'eau et des intempéries (voir note "Spa-pak et vasque de compensation" du chapitre précédent).

Pour assurer un fonctionnement optimal de l'installation, le spa-pak doit être installé à la même hauteur que la vasque de compensation ( 5, **détail 2**), seuls des écarts minimes peuvent être tolérés.

■ Vasque de compensation

Dans la mesure du possible, la vasque de compensation doit être installée à proximité de la mini-piscine pour en optimiser le fonctionnement (*l'excès d'eau devant se déverser par gravité dans la vasque de compensation*). A cet effet, il est impératif que la vasque de compensation soit installée **à une hauteur inférieure à celle de la mini-piscine d'au moins 50 cm jusqu'à un maximum de 2 m** ( 5, **détail 2**).

Dans le cas où la vasque de compensation serait installée en extérieur, il est nécessaire de prévoir un système de protection contre les rayons du soleil et contre les radiations ultraviolettes, afin de ne pas risquer d'endommager l'habillage.

Sécurité électrique

Les mini-piscines de la gamme Experience sont des appareils sûrs, réalisés conformément aux normes **CEI EN 60335.2.60, EN 61000, EN 55014** et testés lors de leur fabrication afin de garantir la plus grande sécurité à l'utilisateur.

■ L'installation doit être confiée à un personnel qualifié, agréé pour ce type d'installation et en mesure de garantir le respect des directives nationales en vigueur.



Il incombe à l'installateur de choisir les matériaux en fonction de l'utilisation prévue, de veiller à ce que les travaux soient effectués correctement, de contrôler l'état de l'installation à laquelle est raccordé l'appareil ainsi que de s'assurer de la conformité quant à la sécurité nécessaire durant son utilisation et durant les opérations d'entretien (en veillant à cet effet à ce que l'installation puisse être contrôlée).

■ Les mini-piscines de la gamme Experience sont des appareils de classe "I" et pour autant elles doivent être raccordées de manière permanente, **sans jonctions intermédiaires**, au réseau d'alimentation électrique et au circuit de protection (mise à la terre).





Le secteur d'alimentation électrique de l'habitation doit être équipé d'un interrupteur différentiel de 0,03 A et d'un circuit de protection (mise à la terre) conforme. S'assurer du bon fonctionnement de l'interrupteur différentiel en appuyant sur le bouton de test (TEST), l'interrupteur différentiel doit alors se déclencher.

■ Pour le branchement au réseau électrique, installer un interrupteur omnipolaire de sectionnement ( **3**), dans une position garantissant le respect des standards de sécurité et qui ne soit pas accessible pendant l'utilisation de la mini-piscine.

Il est impératif de veiller au respect de cette recommandation: toute autre procédure est interdite.

■ L'interrupteur omnipolaire doit garantir une ouverture des contacts de 3 mm minimum et doit être adapté à la tension et au courant indiqués dans la chapitre "Caractéristiques techniques".

■ L'installation de dispositifs électriques de quelque nature que ce soit (prises, interrupteurs, etc.) à proximité de la mini-piscine doit être conforme aux normes et dispositions légales applicables dans le pays où est installée la mini-piscine.

■ Pour le raccordement équipotentiel, prévu par les normes en vigueur (normes **CEI EN 60335.2.60**), l'installateur doit utiliser les borne prévues à cet effet sur le spa-pak et sur la vasque de compensation ( **3**) et marquées du symbole .

Il est nécessaire de garantir l'équipotentialité de toutes les masses métalliques présentes autour de la mini-piscine (tuyaux d'eau, de gaz, éventuelles plates-formes métalliques, etc.).

Der Installateur/Eigentümer hat vor der Installation die Konformität mit den lokalen Vorschriften zu überprüfen und diese zu beachten. Jacuzzi Europe S.p.A. gibt hierfür keine Garantie und übernimmt keine Verantwortung in Bezug auf die Konformität der vorgenommenen Installation.

Technische Merkmale

Für die Füllung des Whirlpools Alimia Experience (🔧 **1**) sind ca. 2100 Liter Wasser erforderlich, wovon 1500 Liter in den Whirlpool und ca. 600 Liter in den Auffangbehälter und in den Hydraulikkreislauf zu füllen sind. Die elektrische Einspeisung ist dreiphasig, 380-415 V (europäischer Standard) oder, auf Anfrage, 220-240 V, **stets dreiphasig**.

Einschließlich:

- Steuereinheit "Spa-Pak" (🔧 **1, A**).
 - Auffangbehälter (🔧 **1, B**), in dem sich nach dessen Anschluss das Wasser sammelt, das beim Einsteigen der Benutzer in den Whirlpool überläuft. Er hat eine Gesamtkapazität von 1000 Litern (Nutzkapazität ca. 800-850 Liter).
 - Whirlpool (🔧 **1, C**), der mittels Rohrleitungen an die Steuereinheit "Spa-Pak", an den Auffangbehälter und an den Ablauf anzuschließen ist.
- Alimia Experience ist mit mehrfarbigen Strahlern (12 V) ausgestattet.

MAX. STROMAUFNAHME DER ANLAGE

• Ausführung ohne Blower

Netzanschluss (dreiphasig)		4SP3P/3 R 4SP3P/3N R Gesamtverbrauch elektrisches Heizgerät+Pumpen+Strahler		4SP3P/3 4SP3P/3N Gesamtverbrauch nur Pumpen und Strahler (Ausf. Wärmetauscher)	
Volt	Hertz	Ampere	kW	Ampere	kW
220 - 240 3~ (*)	50	41	18,5 (j)	12	5 (j)
380 - 415 3N~	50	23	18,5 (j)	7	5 (j)

(*): special standard (gilt nicht für Europa)

(j): Max. Stromaufnahme

• Ausführung mit Blower

Netzanschluss (dreiphasig)		4SP3PBL/3 R 4SP3PBL/3N R Gesamtverbrauch elektrisches Heizgerät+Pumpen+Strahler+Blower		4SP3PBL/3 4SP3PBL/3N Gesamtverbrauch nur Pumpen, Blower und Strahler (Ausf. Wärmetauscher)	
Volt	Hertz	Ampere	kW	Ampere	kW
220 - 240 3~ (*)	50	50	20 (j)	21	6,5 (j)
380 - 415 3N~	50	28	20 (j)	12	6,5 (j)

(*): special standard (gilt nicht für Europa)

(j): Max. Stromaufnahme

GEWICHT

WHIRLPOOL

Nettogewicht	Wassermenge	Max. Anzahl von Personen	Max. Höchstgewicht
kg	Liter	n.	kg
~180	~ 1500	6-7	~2240

Benutzer Bereich	Aufstellungsbereich	Durchschnittliches Gewicht im benutzten Bereich	Konzentriertes Gewicht im Aufstellungsbereich
m ²	m ²	kg/m ²	kg/m ²
~4,4	~1,12	~510	~2000

	Max. Gewicht bei vollem Behälter	Bereich für die Aufstellung auf dem Fußboden	Fußbodenbelastung
	kg	m ²	kg/m ²
AUFFANG-BEHÄLTER	~925	~1,2	~770
SPA-PAK	~285	~1,1	~260

Komponenten

Nachstehend sind die erforderlichen Komponenten und Anschlüsse für die Herstellung der Anlage beschrieben (siehe 🔧 **2**).

Whirlpool und Rohrleitungen

- 1 Rinne mit Gitter
- 2 pneumatische Tasten
- 2a Anschlusskasten pneumatische Tasten
- 3 Bodenablauf mit Schieber
- 4a1-4b1 zum Auffangbehälter (Überlaufleitungen)
- 4c1-4c2 von der Rinne (Überlaufleitungen)
- 5 Ansaugleitungen Wassermassagepumpen
- 6 Druckleitungen Wassermassagepumpen
- 7 Ansaugleitung Filtrierung
- 8 Ansaugleitung vom Auffangbehälter
- 9 Rückführleitung Filtrierung
- 10 Linie Blower (**Option**)
- 11 Anschlüsse an das Wasserversorgungsnetz
- 12 umlaufende metallische Halterungen

Spa-Pak

- 13 Anschlusskasten
- 14 **Option - 14b:** Heizgerät (12 kW) oder **14a:** Wärmetauscher (40.000 kcal/h)
- 15 Wassermassagepumpen (2 + 2 PS)
- 16 Pumpe Filtrierung (0,75 PS)
- 17 Blower (**Option**)
- 18 Quarzsandfilter
- 19 Sicherheitsschalter
- 20 Temperaturfühler



Auffangbehälter

- 21 E-Ventil Zufuhr von/Auffüllen mit Wasser (3/4")
- 22 Niveauschalter
- 23 Rückschlagventil
- 24 Schieber (für Entleerung)
- 25 Vorfilter
- 26 Überlauf

- 27, 28** Ablaufschacht
- 29** Schieber (für die Wartung der Anlage)
- 30** Schieber (für Ausgleich an der Ansaugung)
- 31** Rohrdränage (frostgefährdete Bereiche)

Wasseranschlüsse

■ Das Rohrleitungssystem (einschließlich Anschlüsse, Schieber, usw.,  **2**) für den Anschluss des Whirlpools an die Steuereinheit Spa-Pak und an den Auffangbehälter muss vom Installateur erstellt werden.

■ Die entsprechend dimensionierten Ablaufschächte sind vom Kunden zu errichten ( **2, Detail 27 und 28**) und müssen für eine eventuelle Reinigung jederzeit zugänglich sein. An die Ablaufschächte ist der Bodenablauf \varnothing 50 mm ( **2, Detail 3**), der Ablauf/Überlauf des Auffangbehälters und der am Filter angeschlossene Ablauf anzuschließen.



ACHTUNG: Vor der Aushebung des Schachts sind bei den lokalen Behörden die sich auf die Aufbereitung von Wasser mit chemischen Zusätzen beziehenden Richtlinien einzusehen.

ANM.: Ist das am Bodenablauf montierte Ventil nur sehr schwer zugänglich, empfiehlt es sich, ein Ventil in der Nähe des Ablaufschachts zu installieren.

■ In besonders kalten Regionen sollten zur Vermeidung eines Gefrierens des Restwassers (*d.h. des Wassers, das nach der Entleerung der Anlage in den Rohren verbleibt*) Ventile für das Ableiten des Wassers aus den Rohren installiert werden ( **2, Detail 31**).



■ Für die Füllung des Whirlpools kann ein ganz normaler Gartenschlauch verwendet werden oder es können Anschlüsse an der hauseigenen Hydraulikanlage angebracht werden, wie im  **2, Detail 11** angegeben



WICHTIG: Das auf dem Auffangbehälter (für den automatischen Überlauf des Wassers) montierte Magnetventil mit 3/4" muss stets an die Wasserleitung angeschlossen werden.



Eventuelle Anschlüsse an das Trinkwasserversorgungsnetz (die sich von den empfohlenen Anschlüssen unterscheiden) sind in Anlehnung an die Richtlinie EN1717 und unter Berücksichtigung der Umweltschutzvorschriften "AA", "AB" oder "AD" vorzunehmen. Für eventuelle diesbezügliche Rückfragen wenden Sie sich bitte das zuständige Wasserwerk u/o an einen Spengler.

■ Wenn der Anschluss der Blower ( **2, Det. 17**) an den Whirlpool vorgesehen ist, muss so nah wie möglich am Whirlpool ein Siphon angelegt werden ( **2 und 5, Det. B**). Dies verhindert in besonderen Situationen, dass das Wasser die Blower erreicht und sie außer Betrieb setzt.

Soll der Whirlpool ohne Heizgerät (oder Wärmetauscher) geliefert

werden, empfiehlt es sich, andere Systeme zur Erwärmung des Wassers vorzusehen.

Elektrische Anschlüsse

■ Für die Vorrüstung/Bemeßung der elektrischen Anlage, die den Whirlpool versorgt, muß vorausgeschickt werden, dass die in KW angegebenen Leistungen der Tabelle "**Max. Stromaufnahme der Anlage**" als maximale, während des Betriebs aufgenommene Leistungen anzusehen sind.

■ Der Installateur hat Kabel (Typ H 05 VV-F) mit geeignetem Querschnitt zu verwenden, die an den Enden durch einen Mantel \varnothing 32 mm geschützt sind u/o im Anschlussbereich des Hauptschalters an Rohre oder Kabelkanäle anzuschließen sind.

ANM.: Im Hinblick auf die Leitungsquerschnitte sind neben der Stromaufnahme durch die Anlage auch der Verlauf der Kabel und die Entfernungen, die gewählten Schutzeinrichtungen und die spezifischen Richtlinien für fest installierte elektrische Anlagen, die im Installationsland des Whirlpools gültig sind, zu berücksichtigen.

Die sich im Anschlusskasten befindlichen Klemmen sind für den Anschluss von Leitern mit den folgend angeführten Höchstquerschnitten geeignet:

- Ausführung **380-415 V 3N~ 50 Hz:** bis zu **10 mm²**

- Ausführung **220-240 V 3~ 50 Hz:** bis zu **16 mm²**

■ Daran denken, dass vorschriftsmäßig ein allpoliger Trennschalter mit Merkmalen, die nicht unter denen des Kapitels "Elektrische Sicherheit" und  **3** liegen dürfen und welche die maximale Stromaufnahme der Anlage berücksichtigen.

■ Der Installateur hat die vorstehenden Vorschriften einzuhalten **und wasserdichte Verbindungen an den Anschlussstellen zu verwenden. Zudem muss er die Einhaltung der im Installationsland des Whirlpools geltenden Richtlinien garantieren.**

Diese Vorschrift ist strikt zu beachten, jede andere Vorgehensart ist verboten.

■ Steuereinheit Spa-Pak und Auffangbehälter

Die Steuereinheit Spa-Pak ist in einem geschlossenen und belüfteten Raum, gegen Witterungseinflüsse und das Eindringen von Wasser geschützt, zu installieren. Sie darf nur für Personen zugänglich sein, die in Besitz geeigneter Schlüssel und Werkzeuge sind.

Anm.: Da für einige Einstellungen und ordentliche Wartungsarbeiten der Zugang zu den in der Steuereinheit installierten Vorrichtungen erforderlich ist (Einstellung der Heiztemperatur, Gegenspülung zur Innenreinigung des Filters, Entleerung der Anlage, usw.) sollte diese für den Betreiber der Anlage leicht zugänglich sein.

Auch das möglichst in der Nähe des Whirlpools auf einer niedrigeren Ebene zu installierende Auffangbecken ( **2**) ist abzudecken, damit die auf diesem installierten elektrischen Einrichtungen vom Benutzer nicht ohne Schlüssel oder Werkzeuge zugänglich sind.

Bei der Einschränkung des Zugangs (sowohl zur Steuereinheit Spa-Pak als auch zum Auffangbecken) für nicht hierzu berechnete Personen sind die Aspekte der Sicherheit elektrischer Einrichtungen (direkte und nicht direkte Kontakte) und die Merkmale der verwendeten Materialien zu berücksichtigen. Insbesondere sind eventuell vorhandene und aus Leitmaterial hergestellte Abdeckplatten oder strukturelle Teile an den Schutzstromkreis (Erde) und an einen eventuellen zusätzlichen Erdungsverbinder zur Herstellung des Potentialausgleichs anzuschließen, falls dies für die Installationsart vorgesehen ist.

Bei der Anwendung von Materialien wie Kunststoff, Holz, usw. hat man sich zu vergewissern, dass diese für elektrische Installationen geeignet sind und selbstlöschende Eigenschaften aufweisen.

Vorbereitung der Installation

■ Whirlpool

Die Whirlpools der Baureihe "Experience" können auch mit einem bodenbündigen Wannenrand installiert werden, hierfür die in  4 abgebildete Bohrschablone benutzen.

Es muss auf jeden Fall berücksichtigt werden, dass der Spa-Pak und das Auffangbecken auf einer tieferen Ebene untergebracht werden müssen ( 2).

Ann.: Da die Abmessungen leicht variieren können, sind vor der Installation des Whirlpools stets die Maße zu überprüfen.



Es ist sicherzustellen, dass die sich unter dem Whirlpool befindlichen Rohrleitungen zugänglich sind, z.B. durch die Herstellung eines umlaufenden und entsprechend dimensionierten Kanals (ca. 80 cm) ( 4, **Detail 2**). Dieser Kanal kann durch entfernbare Trittbretter abgedeckt werden (**Detail 3**), die ihrerseits auf entsprechenden Abstützungen lagern (**Detail 4**). Ferner ist ein System für das Ableiten von sich eventuell stauendem Wasser vorzusehen (**Detail 5**).



Im Falle einer Installation mit Fußbodenaufgabe ist der Whirlpool mit einer externen, umlaufenden Abdeckung zu versehen, im Bedarfsfall müssen diese Platten ringsum entfernbar sein.

Auf jeden Fall ist unter dem Boden des Whirlpools ein tragender Untergrund (aus Beton, Stahlträgern  4, **Det.1**) vorzusehen. Für die Abstützung des Whirlpoolsrandes hingegen sind die mitgelieferten metallischen Halterungen zu verwenden, die wie im **Det. 6** dargestellt zu positionieren sind.

Bei der Herstellung des Tragbodens muss die Position der Stellfüße ( 1) und die Last des Whirlpools berücksichtigt werden, hierfür die oben gezeigte Tabelle "Gewichte" einsehen.

Die Verlegungen genau planen und eventuell Aushebungen und Kanäle für den hydraulischen und elektrischen Anschluss des Whirlpools an den Spa-Pak, an das Auffangbecken und an die Ablaufschächte anlegen, darauf achten, dass:

- die Wasserleitungen sind in  2 angezeigt und müssen so verlegt sein, dass keine Syphons benötigt werden. Einzige Ausnahme ist der Anschluss der Blower, für die ein Syphon vorgeschrieben ist ( 2 und 5, **Det.B**).

- mitgeliefert werden 5 pneumatische Tasten ( 2, **Det. 2**), die nahe dem Whirlpool montiert werden sollten und die in einem eigenen Kasten (liegt dem Spa-Pak bei und wird an der Wand oder unter dem Becken installiert  2, **Det. 2a**) mit ebenfalls beiliegenden Kunststoffschläuchen (ø 6 mm) angeschlossen werden. Dieser Kasten muss dann am elektrischen Schaltkasten auf dem Spa-Pak mittels eines genormten, allpoligen Kabels 6x0,75 mm² angeschlossen werden.

- der Strahlerkasten des Whirlpools (unter dem Becken) muss am elektrischen Schaltkasten auf dem Spa-Pak mittels einen zweipoligen, genormten Kabels 2x1,5 mm² angeschlossen werden.

- Es ist ein Kabelkanal für den elektrischen Anschluss des Auffangbeckens an den auf der Steuereinheit Spa-Pak installierten Schaltkasten vorzusehen (8 genormte Leitungen, Mindestquerschnitt 1,5 mm²).

■ Spa-Pak

Die Steuereinheit Spa-Pak kann in der Nähe des Whirlpools installiert werden, und zwar in einem Abstand von **NICHT MEHR ALS SECHS METERN** ( 5, **Detail 1**), denn je kürzer die Rohrleitungen sind desto niedriger ist der Lastverlust. Biegungen sollten weitmöglich vermieden werden (es empfiehlt sich die Anwendung von biegsamen **PVC**-Rohren).

Sieht die Steuereinheit Spa-Pak einen Wärmetauscher für die Erwärmung des Wassers vor, ist ebenfalls der Anschluss des Primärkreises an die Warmwasseranlage sowie der Anschluss des Anschlusskastens an die Einrichtungen (E-Ventil, Elektropumpe), die den Wasserumlauf im Primärkreis des Wärmetauschers steuern, vorzusehen.

Die Wasseranschlüsse der Steuereinheit Spa-Pak müssen ebenfalls einen Anschluss zwischen dem Filter und dem Ablaufschacht vorsehen.

Die Steuereinheit Spa-Pak ist immer in einem geschlossenen und belüfteten Raum, gegen Witterungseinflüsse und das Eindringen von Wasser geschützt, zu installieren. Sie darf nur für Personen zugänglich sein, die in Besitz geeigneter Schlüssel und Werkzeuge sind (siehe "Spa-Pak und Auffangbehälter" im vorhergehenden Kapitel).

Zur Gewährleistung einer einwandfreien Funktionsweise der Anlage, ist die Steuereinheit Spa-Pak auf derselben Ebene des Auffangbehälters zu installieren ( 5, **Detail 2**). Es sind nur geringfügige Abweichungen erlaubt.

■ Auffangbecken

Falls möglich, ist dieses zwecks Optimierung der Leistungsfähigkeit in der Nähe des Whirlpools zu installieren (das überschüssige Wasser fällt in das Auffangbecken). Aus diesem Grund muss das Auffangbecken unbedingt auf einer um mindestens 50 cm (max. 2 m) niedrigeren Ebene hinsichtlich des Whirlpools installiert werden ( 5, **Detail 2**).

Wird das Auffangbecken im Freien installiert, ist zur Vermeidung einer Beschädigung des Beckens ein entsprechendes System zum Schutz gegen Sonnen- und UV-Strahlen vorzusehen.

Elektrische Sicherheit

Die Whirlpools der Baureihe Experience sind sichere Geräte, die unter Berücksichtigung der Richtlinien **EWG EN 60335.2.60, EN 61000 und EN 55014** hergestellt und zur Gewährleistung der Sicherheit während der Herstellung einer Abnahmeprüfung unterzogen wurden.

■ Die Installation darf ausschließlich von qualifizierten und für die Installation befugten Fachkräften unter Berücksichtigung der geltenden nationalen Richtlinien vorgenommen werden.



Der Installateur hat die geeigneten Materialien zu wählen, die Arbeiten mit größter Sorgfalt auszuführen, die Anlage, an die der Whirlpool angeschlossen wird, auf deren Effizienz und die Funktionstüchtigkeit des Whirlpools selbst zur Gewährleistung der Betriebssicherheit zu überprüfen.

■ Die Whirlpools der Baureihe Experience zählen zu den Geräten der Klasse "I" und sind aus diesem Grund permanent, **ohne Zwischenverbindungen**, an das Stromversorgungsnetz und an die Erdungsanlage anzuschließen.



Die elektrische Anlage der Wohneinheit ist mit einem Differentialschalter (0,03 A) und einem effizienten Schutzstromkreis (Erde) auszustatten. Die Funktionsweise des Differentialschalters kann durch Drücken der Taste TEST überprüft werden (der Schalter muss sich ausschalten).

■ Für den Anschluss an das Stromversorgungsnetz ist ein allpoliger Trennschalter (🔌 3) in einem Bereich zu installieren, der den geltenden Sicherheitsvorschriften entspricht und für die Benutzer des Whirlpools nicht zugänglich ist.

Diese Vorschrift ist strikt zu beachten, jede andere Vorgehensart ist verboten.

■ Die Kontakte des zuvor genannten allpoligen Schalters müssen eine Öffnung von mindestens 3 mm und die im Kap. "Technische Merkmale" angeführten Spannungs- und Stromwerte aufweisen.

■ Die Installation von elektrischen Einrichtungen und Geräten (Stecker, Schalter, usw.) in der Nähe des Whirlpools hat unter Berücksichtigung der im Installationsland des Whirlpools geltenden Gesetzesvorschriften und Normen zu erfolgen.

■ Für die von den einschlägigen nationalen Richtlinien vorgesehene Erdung hat der Installateur die hierfür auf der Steuereinheit Spa-Pak und auf dem Auffangbecken (🔌 3) vorgesehenen und mit dem Symbol ⚡ gekennzeichneten Klemmen (Richtlinie **EWG EN 60335.2.60**) zu verwenden.

Insbesondere sind alle metallischen sich um den Whirlpool befindlichen Massen, zum Beispiel Wasserrohre, Gasrohre, eventuelle um den Whirlpool angebrachte metallische Trittbretter, usw., zu erden.

Es el instalador/propietario quien tiene la responsabilidad de comprobar y ajustarse a las específicas disposiciones locales antes de la instalación.

La Jacuzzi Europe S.p.A. no da ninguna garantía al respecto y rehúsa cualquier responsabilidad respecto a la conformidad de la instalación efectuada.

Características técnicas

Alimia Experience (✎ 1) requiere una cantidad de agua de aproximadamente 2100 litros en total, 1500 de los cuales en la minipiscina y unos 600 en la cuba de compensación y en el circuito hidráulico. La alimentación eléctrica es trifásica, 380-415 V (standard europeo) o, a petición, 220-240 V, siempre **trifásica**.

Incluye:

- la unidad de control, denominada "Spa-Pak" (✎ 1, A).
 - la cuba de compensación (✎ 1, B) que una vez conectada sirve para contener el agua que rebosa cuando los usuarios entran en la piscina. Su capacidad nominal es de 1000 litros (operativos unos 800-850 litros).
 - la minipiscina (✎ 1, C), a conectar, mediante tuberías, con spa-pak, la cuba de compensación y el desagüe.
- Alimia Experience está dotada de focos multicolor (12V).

CONSUMO MÁXIMO DE LA INSTALACIÓN

• versión sin blower

Alimentación trif.		4SP3P/3 R 4SP3P/3N R Consumo total calentador eléctrico+bombas+focos		4SP3P/3 4SP3P/3N Consumo total sólo bombas y focos (vers. intercambiador)	
Volt	Hertz	Amperios	kW	Amperios	kW
220 - 240 3~ (*)	50	41	18,5 (j)	12	5 (j)
380 - 415 3N~	50	23	18,5 (j)	7	5 (j)

(*): estándar especial (no válido para Europa)

(j) potencia absorbida máx.

• versión con blower

Alimentación (trifásica)		4SP3PBL/3 R 4SP3PBL/3N R Consumo total calentador eléctrico+bombas+focos+blower		4SP3PBL/3 4SP3PBL/3N Consumo total sólo bombas, blower y focos (vers. intercambiador)	
Volt	Hertz	Amperios	kW	Amperios	kW
220 - 240 3~ (*)	50	50	20 (j)	21	6,5 (j)
380 - 415 3N~	50	28	20 (j)	12	6,5 (j)

(*): estándar especial (no válido para Europa)

(j) potencia absorbida máx.

PESOS

MINIPISCINA

Peso neto	volumen de agua	n° máx. de personas	peso máx. total
Kg	litros	n°	Kg
~180	~1500	6-7	~2240

área ocupada	área de apoyo	carga media sobre área ocupada	carga concentrada sobre el área de apoyo
m²	m²	kg/m²	kg/m²
~4,4	~1,12	~510	~2000

	peso máx. a plena carga	área de apoyo en pavimento	Carga en pavimento
	Kg	m²	kg/m²
CUBA DE COMPENSACIÓN	~925	~1,2	~770
SPA-PAK	~285	~1,1	~260

Componentes

A continuación se describen los componentes y las conexiones necesarias para realizar la instalación (hacer referencia a la ✎ 2).

Minipiscina y tuberías

- canal de rebose con rejilla
- pulsantes neumáticos
- caja de conexión de los pulsadores neumáticos
- desagüe de fondo con válvula de compuerta
- 4a1-4b1 hacia la cuba de compensación (líneas de rebose)
- 4c1-4c2 desde el canal de rebose (líneas de rebose)
- líneas de aspiración bombas hidromasaje
- líneas de impulsión bombas de hidromasaje
- línea de aspiración filtración
- línea de aspiración desde la cuba de compensación
- línea de retorno filtración
- línea del blower (**opcional**)
- conexiones con la red del agua
- soportes metálicos perimétricos

Spa-pak

- caja eléctrica
- opcional - 14b:** calentador (12 kW) o **14a:** intercambiador de calor (40.000 Kcal/h)
- bombas hidromasaje (2 + 2 Hp)
- bomba filtración (0.75 Hp)
- blower (**opcional**)
- filtro de arena cuarcífera
- interruptor de seguridad
- sensor de temperatura



Cuba de compensación

- electroválvula carga/rellenado agua (3/4")
- interruptores de nivel
- válvula de flujo simple
- válvula de compuerta (para vaciado)
- prefiltros
- rebose

- 27, 28** pocillos de desagüe
- 29** válvulas de compuerta (para mantenimiento instalación)
- 30** válvulas de compuerta (para equilibrio aspiración)
- 31** drenaje tubos (zonas con riesgo de heladas)

Conexiones hidráulicas

■ El sistema de tuberías (incluidos empalmes, válvulas de compuerta, etc.,  **2**) para la conexión de la minipiscina con el spa-pak y con la cuba de compensación, debe realizarlo el instalador.

■ El Cliente debe predisponer unos pocillos de desagüe ( **2, det. 27 y 28**) de dimensiones adecuadas e inspeccionables para su eventual limpieza, con los cuales conectar el desagüe de fondo \varnothing 50 mm ( **2, det. 3**), la descarga/rebose de la cuba de compensación y la descarga procedente del filtro.



ATENCIÓN: Antes de predisponer el pocillo de desagüe consultar con las autoridades locales para conocer las normas que gobiernan el desagüe de aguas tratadas químicamente.

NOTA: si el acceso a la válvula montada en el desagüe de fondo resulta poco cómodo, se aconseja instalar una cerca del pocillo de desagüe.

■ En zonas particularmente frías, para evitar el riesgo de congelación del agua residual (*es decir la que puede quedar en los tubos después de vaciar la instalación*) es oportuno instalar unas válvulas para el drenaje completo de los tubos ( **2, det. 31**).



■ Para llenar la minipiscina se puede utilizar el tubo que habitualmente se usa para regar el jardín, o predisponer unas conexiones con la red general del agua tal y como indicado en  **2, det. 11**.



IMPORTANTE: la electroválvula de 3/4" montada en la cuba de compensación (para el restablecimiento automático del nivel del agua) debe estar siempre conectada con la red general que alimenta la instalación.



Eventuales conexiones con la red del agua potable (contrariamente a las sugeridas) deben realizarse respetando la norma EN1717, aplicando las modalidades de protección anti-contaminación "AA", "AB" o "AD". Para eventuales aclaraciones se aconseja dirigirse a la Empresa abastecedora del agua o al fontanero de confianza.

■ Si se ha previsto, la conexión de los blower ( **2, det. 17**) a la minipiscina debe realizarse creando un sifón ( **2 y 5, det. B**) lo más cerca posible a la misma minipiscina; esto sirve para evitar que el agua, en especiales situaciones, pueda alcanzar el blower y poner en peligro el funcionamiento.

Si se ha pedido la minipiscina sin calentador (o intercambiador) es oportuno predisponer unos sistemas alternativos para calentar el agua.

Conexiones eléctricas

■ A los fines de la predisposición/dimensionamiento de la instalación eléctrica que debe alimentar la minipiscina, cabe puntualizar que las potencias en kW indicadas en la tabla "**Consumo máximo de la instalación**" deben ser consideradas como potencias máximas absorbidas durante el funcionamiento.

■ El instalador tendrá que utilizar unos cables de sección adecuada, protegidos por una vaina \varnothing 32 mm. en el tramo terminal y/o por tubos o canales en el tramo de conexión con el interruptor general, de características no inferiores al tipo H 05 VV-F.

NOTA: Las secciones de los conductores deberán tener siempre en cuenta no sólo el consumo de la instalación, sino también el recorrido de los cables y las distancias, los sistemas de protección elegidos y las normas específicas para las instalaciones eléctricas estables vigentes en el país donde se va a instalar la minipiscina.

Los bornes situados dentro de la caja eléctrica son adecuados para la conexión de conductores con las siguientes secciones máximas:

- versión **380-415 V 3N~ 50 Hz:** hasta **10 mm²**
- versión **220-240 V 3~ 50 Hz:** hasta **16 mm²**

■ Cabe recordar que es obligatorio instalar un interruptor omnipolar de corte con características no inferiores a las indicadas en el cap. "Seguridad eléctrica" y  **3**, teniendo en cuenta el consumo máximo de la instalación.

■ El instalador tendrá que cumplir con dichas disposiciones, **además de utilizar empalmes herméticos en los puntos de unión y deberá garantizar el cumplimiento de las normas específicas relativas a las instalaciones vigentes en el País donde se instale la minipiscina.**

Es obligatorio respetar esta prescripción: se prohíbe cualquier otro procedimiento.

■ Spa-pak y cuba de compensación

El spa-pak se debe instalar en un lugar cerrado, pero ventilado, no accesible para las personas sin utilizar llaves o herramientas, y debe estar protegido contra el agua y la intemperie.

N.B.: Puesto que algunas configuraciones y operaciones de mantenimiento ordinario requieren el acceso a los dispositivos presentes en el spa-pak (programación de la temperatura de calentamiento, contralavado del filtro, vaciado de la instalación, etc.) se aconseja garantizar un acceso cómodo y fácil para el gestor de la instalación.

También la cuba de compensación (a instalar lo más cerca posible de la minipiscina y sobre un plano más bajo,  **2**) deberá estar cerrada, de manera que el usuario no tenga acceso a los dispositivos eléctricos montados en ella sin utilizar llaves o herramientas.

La manera de limitar el acceso (tanto al spa-pak como a la cuba de compensación) a las personas no autorizadas, debe tener en cuenta los aspectos de protección eléctrica (contactos directos

e indirectos) y las características de los materiales utilizados; en particular, eventuales paneles de cierre o partes estructurales, si son de material conductor, deben garantizar la conexión con el circuito de protección (tierra) y la eventual conexión equipotencial suplementaria, si previsto por el tipo de instalación.

Cuando se utilizan materiales plásticos, madera, etc., cabe comprobar que estén homologados para el uso en instalaciones eléctricas, también por lo que respecta a las características de autoextinción.

Preparación de la instalación

■ Minipiscina

Las minipiscinas de la gamma "Experience" se instalan empotradas, con el borde de la piscina a ras del suelo; hacer referencia al patrón de perforación mostrado en  4.

En cualquier caso, tener en cuenta que el spa-pak y la cuba de compensación deben colocarse en un plano rebajado ( 2).

N.B.: *dado que las características dimensionales pueden estar sujetas a leves variaciones, antes de instalar la minipiscina cabe comprobar siempre las medidas.*



Cabe asegurar el acceso a las tuberías presentes debajo de la piscina, por ejemplo realizando un pasillo ( 4, det. 2) alrededor del perímetro exterior, suficientemente amplio (unos 80 cm) para trabajar cómodamente. Dicho pasillo se podrá cerrar con unas plataforma quitables (det. 3), sostenidas por adecuados apoyos (det. 4). Cabe así mismo prever el drenaje de eventuales estancaciones de agua (det. 5).

En el caso de instalación en apoyo en el pavimento, cabe prever el cierre del perímetro externo de la piscina, pero previendo unos paneles desmontables a lo largo de todo el perímetro.

En todo caso, se debe realizar una base de soporte debajo del fondo de la piscina (*de hormigón, viguetas de acero*,  4, det. 1), mientras que para sostener el borde de la piscina se utilizarán los soportes metálicos incluidos en el suministro, colocados como mostrado en det. 6.

La realización de la base de soporte deberá tener en cuenta la posición de las patas de apoyo ( 1) y la carga de la minipiscina, teniendo en cuenta la tabla "Pesos" antes indicada.

Estudiar los recorridos y predisponer eventuales excavaciones y canales necesarios para el conexionado hidráulico y eléctrico de la minipiscina con el spa-pak, con la cuba de compensación y con los pocillos de desagüe, teniendo presente que:

- las tuberías hidráulica son las indicadas en la  2 y deberán colocarse evitando que se creen sifones; se debe hacer una excepción con la conexión del blower, para el cual es obligatorio el sifón ( 2 y 5, det. B).

- se suministran 5 pulsadores neumáticos ( 2, det. 2), que se aconseja montar cerca de la minipiscina, y que se conec-

tarán en una caja especial (suministrada con el spa-pak y que se puede instalar en la pared o debajo de la bañera  2, det. 2a) con tubos de plástico (\varnothing 6 mm) también suministrados. Esta caja deberá conectarse después a la caja eléctrica presente en el spa-pak con un cable normalizado multipolar 6x0,75 mm².

- la caja-focos de la minipiscina (situada debajo de la bañera) deberá conectarse a la caja eléctrica presente en el spa-pak con un cable bipolar normalizado 2x1,5 mm².

- además, se debe predisponer un canal para la conexión eléctrica de la cuba de compensación con la caja eléctrica presente en el spa-pak (8 conductores normalizados, sección mínima de 1,5 mm²).

■ Spa-pak

El spa-pak se puede instalar cerca de la minipiscina, de todas maneras a una distancia **NO SUPERIOR A LOS 6 METROS**,  5, det. 1: esto porque más cortas son las tuberías y menores serán las pérdidas de carga. Se recomienda evitar, en lo posible, las curvas (se aconseja utilizar tuberías flexibles de PVC).

Si el spa-pak prevé el intercambiador de calor para calentar el agua, habrá que prever también la conexión del circuito primario con la instalación que proporcionará el agua caliente, así como la conexión de la caja eléctrica con los dispositivos (electroválvula, electrobomba) que controlarán la recirculación del agua caliente en el circuito primario del intercambiador.

Las conexiones hidráulicas del spa-pak deben prever así mismo una conexión entre el filtro y un pocillo de desagüe.

El spa-pak se debe instalar siempre en un lugar cerrado, pero ventilado, no accesible a las personas sin utilizar llaves o herramientas y debe estar protegido contra el agua y la intemperie (ver nota "Spa-pak y cuba de compensación" en el capítulo anterior).

Para un funcionamiento óptimo de la instalación, el spa-pak se debe instalar en el mismo plano que la cuba de compensación ( 5, det. 2) o con diferencias mínimas.

■ Cuba de compensación

Cuando sea posible, se debe instalar cerca de la minipiscina, para optimizar la eficiencia (*el agua en exceso entrará por caída en la cuba de compensación*). Con tal fin, es obligatorio que la cuba de compensación se instale **en un plano más bajo por lo menos 50 cm con respecto al de la minipiscina, con un desnivel de hasta 2 m** ( 5, det. 2).

Si la cuba de compensación se instala en exteriores, habrá que prever un sistema oportuno de protección contra los rayos del sol y las radiaciones ultravioletas, a fin de evitar que el contenedor sufra daños.

Seguridad eléctrica

Las minipiscinas de la gama Experience son equipos seguros, fabricados según las normas **CEI EN 60335.2.60, EN 61000 y EN 55014** y ensayadas durante la producción para garantizar la seguridad.

■ La instalación debe ser realizada por personal cualificado, que tiene que garantizar el cumplimiento con las disposiciones nacionales vigentes, además de estar facultado para realizar la instalación.

 **Es responsabilidad del instalador elegir los materiales según el uso a que se destinan, la ejecución correcta de los trabajos, la verificación del estado de la instalación con que se conecta el aparato y su idoneidad para garantizar la seguridad de uso, referente a las operaciones de mantenimiento y de inspección de la instalación.**

■ Las minipiscinas de la gama Experience son aparatos de clase "I" por lo que se deben conectar de manera permanente, **sin conexiones intermedias**, con la red eléctrica y con la instalación de protección (instalación de tierra).



 **La instalación eléctrica del edificio debe tener interruptor diferencial de 0,03 A y un circuito de protección (tierra) eficiente. Verificar el buen funcionamiento del interruptor diferencial presionando el pulsador de prueba (TEST) que debe dispararse.**

■ Para la conexión con la red eléctrica es necesario montar un disyuntor omnipolar ( **3**), a colocar en una zona que respete las prescripciones de seguridad y de todas maneras fuera del alcance de quienes están utilizando la minipiscina.

Es obligatorio respetar esta prescripción: se prohíbe cualquier otro procedimiento.

■ El susodicho interruptor omnipolar deberá garantizar una apertura de los contactos de por lo menos 3 mm y deberá ser adecuado para la tensión y la corriente especificadas en el cap. "Características técnicas".

■ La instalación de dispositivos eléctricos y de aparatos (tomas de corriente, interruptores, etc.) en las cercanías de la minipiscina debe cumplir las disposiciones de ley y las normas vigentes en el país donde se instala la minipiscina.

■ A los fines de la conexión equipotencial prevista por las específicas normas nacionales, el instalador deberá utilizar los bornes previstos (normas **CEI EN 60335.2.60**) en el spa-pak y en la cuba de compensación ( **3**), bornes marcados con el símbolo .

En particular, se deberá realizar la equipotencialidad de todas las masas metálicas alrededor de la minipiscina, por ejemplo tuberías del agua, del gas, eventuales plataformas metálicas perimétricas, etc.

Ответственностью установщика/владельца является проверка и соблюдение специальных местных требований перед началом установки.

Фирма Jacuzzi Europe S.p.A. не предоставляет никакой гарантии по этому поводу и отклоняет ответственность по соответствию нормам выполненной установки.

Технические характеристики

Alimia Experience (🔧 1) нуждается в общем объеме воды приблизительно в 2100 литров, из которых около 1500 содержатся в минибассейне, и около 600 - в компенсационной емкости и гидравлической системе. Электрическое питание - трехфазное, 380-415 В (европейский стандарт), или же, по заказу, 220-240 В, опять-таки **трехфазное**.

Включает в себя:

- блок управления, названный "Spa-Pak" (🔧 1, A).
- компенсационную емкость (🔧 1, B) которая, после подключения, используется для вмещения воды, вытекающей из минибассейна, когда в него погружаются люди. Ее номинальная вместимость составляет 1000 литров (используются около 800-850 литров).
- минибассейн (🔧 1, C), который должен быть подключен с помощью труб к блоку spa-pak, компенсационной емкости и к сливу.

Alimia Experience оснащен многоцветными светильниками (12B).

МАКСИМАЛЬНОЕ ПОТРЕБЛЕНИЕ ТОКА СИСТЕМЫ

• версия без наддува

Питание (трёхфазное)		4SP3P/3 R 4SP3P/3N R Общее потребление электронагревателя+насосов+светильников		4SP3P/3 4SP3P/3N Общее потребление только насосов и светильников (версия с обменником)	
Вольт	Герц	Ампер	кВт	Ампер	кВт
220 - 240 3~ (*)	50	41	18,5 (j)	12	5 (j)
380 - 415 3N~	50	23	18,5 (j)	7	5 (j)

(*): специальный стандарт (не действительно для Европы)

(j): макс. потребляемая мощность

• версия с наддувом

Питание (трёхфазное)		4SP3PBL/3 R 4SP3PBL/3N R Общее потребление электронагревателя+насосов+светильников+наддув		4SP3PBL/3 4SP3PBL/3N Общее потребление только насосов, наддувов и светильников (версия с обменником)	
Вольт	Герц	Ампер	кВт	Ампер	кВт
220 - 240 3~ (*)	50	50	20 (j)	21	6,5 (j)
380 - 415 3N~	50	28	20 (j)	12	6,5 (j)

(*): специальный стандарт (не действительно для Европы)

(j): макс. потребляемая мощность

ВЕС

МИНИБАССЕЙН

вес нетто	объем воды	макс. кол. человек	общий макс. вес
кг	литры	кол.	кг
~180	~1500	6-7	~2240

занимаемая площадь	опорная площадь	средняя нагрузка на занимаемую площадь	средняя нагрузка на опорную площадь
м ²	м ²	кг/м ²	кг/м ²
~4,4	~1,12	~510	~2000

	макс. вес с полной нагрузкой	площадь опоры на пол	нагрузка на пол
	кг	м ²	кг/м ²
КОМПЕНСАЦИОННАЯ ЕМКОСТЬ	~925	~1,2	~770
SPA-PAK	~285	~1,1	~260

Компоненты

Ниже описываются компоненты и необходимые подключения для изготовления системы (см. 🔧 2).

Минибассейн и трубы

- 1 желоб перелива с решеткой
- 2 пневматические кнопки
- 2a соединительная коробка пневматических кнопок
- 3 донный слив с клапаном
- 4a1-4b1 к компенсационной емкости (линии перелива)
- 4c1-4c2 из желоба перелива (линии перелива)
- 5 заборные линии гидромассажных насосов
- 6 напорные линии гидромассажных насосов
- 7 заборная линия фильтрации
- 8 заборная линия компенсационной емкости
- 9 обратная линия фильтрации
- 10 линия наддува (опция)
- 11 подключение к водопроводной сети
- 12 металлические опоры по периметру

Spa-pak

- 13 электрическая коробка
- 14 по заказу - 14b: нагреватель (12 кВт) или 14a: теплообменник (40000 ккал/ч)
- 15 гидромассажные насосы (2 + 2 лс)
- 16 насос фильтрации (0,75 лс)
- 17 наддув (опция)
- 18 фильтр с кварцевым песком
- 19 предохранительный выключатель
- 20 датчик температуры



Компенсационная емкость

- 21 электроклапан для залива/долива воды (3/4")
- 22 выключатели уровня
- 23 прямой клапан
- 24 отсекающий клапан (для слива воды)
- 25 предварительные фильтры
- 26 перелив

- 27,28 сливные колодцы
- 29 отсекающие клапаны (для обслуживания системы)
- 30 отсекающие клапаны (для балансировки забора)
- 31 дренаж труб (зоны с опасностью замерзания)

Гидравлическое подключение

■ Система труб (включая соединения, отсекающие клапаны и т.д.,  2) для подключения минибассейна к блоку spa-рак и компенсационной емкости должна выполняться установщиком.

■ Заказчик должен подготовить сливные колодцы ( 2, дет. 27 и 28) необходимых размеров с возможностью доступа к ним для проведения чистки, к которым должен быть подключен донный слив диам. 50 мм ( 2, дет. 3), слив/перелив компенсационной емкости и слив, выходящий из фильтра.

 **ВНИМАНИЕ:** Перед началом подготовки сливных колодцев необходимо обратиться к местным властям для ознакомления с нормами сброса химически обработанной воды.



Примечание: если доступ к клапану донного слива затруднен, то рекомендуется установить один клапан рядом со сливным колодцем.

■ В зонах с особенно холодным климатом, для предотвращения опасности замерзания остатков воды (то есть, той воды, которая может оставаться в трубах после опорожнения системы) рекомендуется устанавливать клапаны для полного дренажа труб ( 2, дет. 31).

■ Для наполнения минибассейна можно использовать трубу для полива сада, или обеспечить подсоединение к бытовой гидравлической системе в соответствии с указаниями, приведёнными в  2, деталь 11.

 **ВАЖНО:** электроклапан 3/4", монтируемый на компенсационном бассейне (для автоматического доливания уровня воды), должен быть всегда подсоединён к гидравлической сети установки.

 Подключения к питьевой водопроводной сети (отличающиеся от рекомендованных) должны выполняться с соблюдением нормы EN1717, выполняя меры по защите от загрязнения "AA", "AB" или "AD". Дополнительные разъяснения можно получить в водоснабжающей организации и/или у вашего сантехника.

■ Если предусмотрено, подсоединение наддувов ( 2, деталь 17) к минибассейну должно осуществляться путём создания сифона ( 2 и 5, деталь В) насколько можно ближе к самому минибассейну, для предотвращения достижения водой наддувов при особых условиях и препятствия функционированию.

В случае требования минибассейна без нагревателя (или обменника), необходимо предусмотреть наличие альтернативных систем для нагрева воды.

Электрическое подключение

■ В целях предрасположения/определения размеров электрической системы, которая должна подавать питание минибассейну, мощность в кВт, указанная в таблице "Максимальное потребление установки" подразумевается как максимальная потребляемая мощность в ходе функционирования.

■ Установщик должен использовать кабели надлежащего сечения с изоляцией диам. 32 мм на конечном участке и/или трубами или желобами на участке подключения к общему выключателю с характеристиками не хуже типа H 05 VV-F.

ПРИМЕЧАНИЕ: При выборе сечений проводников необходимо учитывать не только потребление установки, но и прокладку кабелей, расстояния, выбранные системы защиты и специфические нормы для электрооборудования с фиксированной прокладкой, действующие в стране установки минибассейна.

Клеммы, расположенные внутри электрической коробки, пригодны для подсоединения проводников со следующими максимальными сечениями:

- версия 380-415 В 3N~ 50 Гц: до 10 мм²
- версия 220-240 В 3~ 50 Гц: до 16 мм²

■ Необходимо обязательно установить всеполюсный выключатель-разъединитель с характеристиками не ниже приведённых в главе "Электрическая безопасность" и  3, с учётом максимального потребления установки.

■ Монтажник должен соблюдать вышеуказанные правила, а также использовать герметичные фитинги в точках соединения и гарантировать соблюдение специфических норм для оборудования, действующих в стране установки минибассейна.

Соблюдение данных требований - обязательное, любая другая процедура запрещена.

■ Spa-рак и компенсационная емкость

Блок spa-рак должен устанавливаться в закрытом, но проветриваемом помещении, недоступном для людей, не имеющих ключей или специального инструмента, защищенном от воды и атмосферных осадков.

ПРИМ.: Поскольку определенные настройки и операции планового обслуживания требуют доступа к устройствам, установленным на блок spa-рак (настройка температуры нагрева, промывка противотоком фильтра, слив системы и т.д.), рекомендуется обеспечить простой и удобный доступ для ответственного за систему лица.

Также и компенсационная емкость (устанавливается как можно ближе к минибассейну, на заниженной

поверхности,  2) должна быть закрыта, чтобы сделать для пользователя недоступными установленные на ней электрические устройства без использования ключей или специального инструмента.

Ограничение доступа (как к блоку spa-пак, так и к компенсационной емкости) неуполномоченных лиц должно учитывать аспекты электрической безопасности (непосредственный и косвенный контакт) и характеристики использованных материалов. В частности, при наличии закрывающих панелей или несущих конструкций из токопроводящего материала, необходимо обеспечить подключение к защитной цепи (заземлению) и возможное равнопотенциальное подключение, если оно предусматривается типом установки.

Если используются пластмассовые материалы, дерево и т.д., убедитесь, что они сертифицированы для использования в электрических системах в плане их характеристик самогашения.

Подготовка к установке

■ Минибассейн



Минибассейны гаммы “Experience” также могут устанавливаться с краем ванной на уровне пола; смотрите шаблон для сверления, представленный в  4.

В любом случае, необходимо учитывать, что spa-пак и компенсационный бассейн должны позиционироваться на сниженной поверхности ( 2).



ПРИМ.: Ввиду того, что размерные характеристики могут претерпеть небольшие изменения, то перед установкой минибассейна всегда проверяйте размеры.



Необходимо обеспечить доступ к трубам, имеющимся под ванной, например, выполнив коридор ( 4, дет.2) вокруг наружного периметра, достаточно широкий (около 80 см) для удобной работы. Этот коридор можно закрыть съемными панелями (дет. 3), которые должны лежать на специальных опорах (дет. 4). Кроме того, необходимо предусмотреть дренаж застоев воды (дет.5).

В случае монтажа на поверхности пола, необходимо обеспечить тампонирующее внешнее периметра ванной, обеспечивая наличие снимаемых панелей по всему периметру

В любом случае, необходимо реализовать опорное основание под днищем ванной (из бетона, стальных профилей,  4, деталь1), в то время как для поддержки борта ванной необходимо использовать металлические опоры, предоставляемые в принадлежностях, позиционируемые в соответствии с указаниями детали 6. При реализации опорного основания необходимо учитывать положение опорных ножек ( 1) и нагрузку минибассейна, в соответствии с таблицей “Массы”, приведенной выше.

Разработать траектории и обеспечить углубления и каналы, необходимые для гидравлического и электрического соединения минибассейна с spa-пак, с компенсационной ванной и сливными колодцами, учитывая следующее:

- гидравлические трубы указаны в  2 и должны позиционироваться, предотвращая образование сифонов, за исключением подсоединения надувов, для которых сифон является обязательным ( 2 и 5, деталь В).

- предоставляются 5 пневматических кнопок ( 2, деталь 2), которые рекомендуется монтировать рядом с минибассейном и подсоединять к специальной коробке (поставляемой с spa-пак и монтируемой на стене или под ванной,  2, деталь 2а) посредством поставляемых пластиковых трубок (Ø 6 мм). Эта коробка должна подсоединяться к электрической коробке, имеющейся на spa-пак, посредством нормализованного многополюсного кабеля 6x0,75 мм².

- коробка светильников минибассейна (расположенная под ванной) должна подсоединяться к электрической коробке, имеющейся на spa-пак, посредством нормализованного двухполюсного кабеля 2x1,5 мм².

- кроме того, необходимо предусмотреть канал для электрического соединения компенсационной ванны с электрической коробкой, имеющейся на spa-пак (8 нормализованных проводников минимальным сечением 1.5 мм²).

■ Spa-пак

Блок spa-пак может устанавливаться рядом с ванной, в любом случае, на расстоянии **НЕ БОЛЕЕ 6 МЕТРОВ**,  5, дет. 1. Чем короче будут трубы, тем меньше будут потери нагрузки. По мере возможности, рекомендуется избегать поворотов (рекомендуется использовать гибкие трубы из ПВХ).

Если блок spa-пак предусматривает наличие теплообменника для нагрева воды, то необходимо предусмотреть также и подключение первичного контура к системе, которая будет поставлять горячую воду, а также подключение электрической коробки к устройствам (электроклапан, электронасос), которые будут управлять рециркуляцией горячей воды в первичном контуре теплообменника.

Гидравлические подключения spa-пак должны также предусматривать подключение к фильтру и сливному колодцу.

Блок spa-пак должен устанавливаться в закрытом, но проветриваемом помещении, недоступном для людей, не имеющих ключей или специального инструмента, защищенном от воды и атмосферных

осадков (см. примечание "Sra-pak и компенсационная емкость" в предыдущей главе).

Для оптимальной работы системы блок sra-pak должен устанавливаться на одном уровне с компенсационной емкостью (🔧 5, дет. 2) или с минимальной разницей.

■ Компенсационная емкость

В случае возможности, она должна устанавливаться рядом с минибассейном, чтобы оптимизировать производительность (*излишки воды будут вытекать самотеком в компенсационную емкость*). Для этого крайне необходимо, чтобы компенсационная емкость устанавливалась **на уровне, ниже не менее 50 см по отношению к уровню минибассейна, до 2 м максимум** (🔧 5, дет. 2).

Если компенсационная емкость устанавливается снаружи, то необходимо предусмотреть надлежащую систему защиты от солнечных лучей и ультрафиолетового излучения, чтобы избежать повреждение корпуса.

Электрическая безопасность

Минибассейны гаммы Experience являются надёжным оборудованием, выполненным в соответствии с нормами **CEI EN 60335.2.60, EN 61000, EN 55014** и испытанным при производстве в целях гарантии безопасности.

■ Установка должна выполняться квалифицированным персоналом, который должен гарантировать соблюдение действующих национальных требований, а также быть уполномоченным выполнять установку.



Ответственностью установщика является выбор материалов, соответствующих назначению, правильность исполнения работ, проверка состояния системы, к которой подключается прибор, и его пригодность для гарантирования безопасности эксплуатации. Это также распространяется на выполняемое обслуживание и осмотр системы.

■ Минибассейны гаммы Experience являются оборудованием класса "I", поэтому должны подсоединяться на постоянной основе, **без промежуточных соединений**, к электрической сети и системе защиты (система заземления).



Электрическая система здания должна иметь дифференциальный выключатель на 0,03А и исправную защитную цепь (заземление). Проверьте исправность дифференциального выключателя, нажимая кнопку тестирования (TEST), который должен разъединиться.

■ Для подсоединения к электрической сети необходимо обеспечить установку всеполюсного выключателя-разъединителя (🔧 3), располагаемого в зоне соблюдения

правил безопасности, в любом случае, не достигаемой для пользователей, использующих минибассейн.

Соблюдение данных требований - обязательное, любая другая процедура запрещена.

■ Данный всеполюсный выключатель должен обеспечивать размыкание контактов минимум на 3 мм, и должен быть пригодным для напряжений и для тока, указанных в главе "Технические характеристики".

■ Монтаж электрических устройств и оборудования (розеток, выключателей и т.д.) рядом с минибассейном должен соответствовать положениям закона и нормам страны установки минибассейна.

■ Для равнопотенциального подключения, предусмотренного специальными государственными нормами, установщик должен использовать специальную клемму (норма **CEI EN 60335.2.60**) на блоке sra-pak и компенсационной ванне (🔧 3), обозначенную символом . В особенности, необходимо обеспечить равнопотенциальное подключение всех металлических масс вокруг минибассейна, например, водопроводных и газовых труб, металлических панелей вокруг периметра и т.д.



JACUZZI EUROPE S.p.A.
a company of Jacuzzi Brands, Inc. (USA)

S.S. Pontebbana, km 97,200
33098 Valvasone (PN) ITALIA
Tel + 39 0434 859111 • Fax + 39 0434 85278
www.jacuzzi.it
info@jacuzzi.it



Jacuzzi UK

Silverdale Road,
Newcastle-Under-Lyme ST5 6EL
Tel 01782 717175 • Fax 01782 717166

Sales Enquiries

Tel 01782 717275 • Fax 01782 717 245

Jacuzzi Whirlpool GmbH • DEUTSCHLAND

Lindenstraße 110
49393 Lohne
Tel 0444 2 93300 • Fax 0444 2 933050

Jacuzzi France Siège Social

ZA Le Vert Galant 23 Av. de L'Eguillette
BP 70673 Saint Ouen L'Aumone
95004 Cergy Pontoise
Tel: 0033 (0)1.34.40.09.40 • Fax: 0033 (0)1.34.40.09.49
info@jacuzzi.fr

Jacuzzi Bathroom España, SL

Passeig de Gràcia, 48 1º Bis 2ª
08007 BARCELONA
Tel (93) 238 5031- (93) 238 4162 • Fax (93) 238 5032 - (93) 272 2149
spagna@jacuzzi.it

I dati e le caratteristiche non impegnano la Jacuzzi Europe S.p.A., che si riserva il diritto di apportare tutte le modifiche ritenute opportune senza obbligo di preavviso o di sostituzione

The data and characteristics indicated do not oblige Jacuzzi Europe, who reserves the right to make the necessary changes they feel opportune without forewarning or substitution

Les caractéristiques indiquées, n'engagent pas la Jacuzzi Europe, qui se réserve le droit d'apporter toutes les modifications qu'elle jugera opportune sans obligation de préavis ou de remplacement

Die Angaben sind für Jacuzzi Europe nicht bindend. Änderungen, die dem Fortschritt dienen, halten wir uns vor

Los datos y características indicadas no comprometen a Jacuzzi Europe que se reserva el derecho de aportar todas las modificaciones que considere oportunas sin obligación de preaviso o de sustitución

Приведенные данные и характеристики являются для фирмы Jacuzzi Europe S.p.A. необязательными. Фирма оставляет за собой право внесения всех тех изменений, которые будут признаны необходимыми, без обязательства предварительного уведомления или замены.

JACUZZI EUROPE S.p.A. • all rights reserved • MAY 2007

2332 3093 1

